

ДОГОВОР РЕСУРСОСНАБЖЕНИЯ № 615

г. Домодедово

01 сентября 2018 г.

Муниципальное унитарное предприятие городского округа Домодедово «Теплосеть», именуемое в дальнейшем «Ресурсоснабжающая организация», в лице директора Пластинина Александра Юрьевича, действующего на основании Устава, и Общество с ограниченной ответственностью «Домодедовская Эксплуатирующая Компания» (ООО «ДомЭксКом»), именуемое в дальнейшем «Исполнитель», в лице генерального директора Бородиной Светланы Геннадьевны, действующей на основании Устава, заключили настоящий договор (далее - Договор) о нижеследующем:

1. ОБЩИЕ ПОЛОЖЕНИЯ

1.1. Настоящий Договор разработан на основании следующих нормативных правовых актов законодательства Российской Федерации:

- 1.1.1. Федеральный закон от 27.07.2010 № 190-ФЗ «О теплоснабжении» (далее – ФЗ 190).
- 1.1.2. «Правила, обязательные при заключении управляющей организацией или товариществом собственников жилья либо жилищным кооперативом или иным специализированным потребительским кооперативом договоров с ресурсоснабжающими организациями», утверждённые постановлением Правительства РФ от 14.02.2012 № 124 (далее – ПП 124).
- 1.1.3. «Правила предоставления коммунальных услуг собственникам и пользователям помещений в многоквартирных домах и жилых домов», утверждённые постановлением Правительства РФ от 06.05.2011 № 354 (далее – ПП 354).
- 1.1.4. Жилищный кодекс РФ.
- 1.1.5. Гражданский кодекс РФ.
- 1.1.6. «Требования к осуществлению расчетов за ресурсы, необходимые для предоставления коммунальных услуг», утвержденные постановлением Правительства РФ от 28.03.2012 № 253 (далее – ПП 253).
- 1.1.7. «Изменения, которые вносят в акты Правительства РФ по вопросам предоставления коммунальных услуг и содержания общего имущества в многоквартирном доме», утверждённые постановлением Правительства РФ от 26.12.2016 № 1498 (далее – ПП 1498).
- 1.1.8. «Правила содержания общего имущества в многоквартирном доме» и «Правила изменения размера платы за содержание и ремонт жилого помещения в случае оказания услуг и выполнения работ по управлению, содержанию и ремонту общего имущества в многоквартирном доме ненадлежащего качества и (или) с перерывами, превышающими установленную продолжительность», утверждённые постановлением Правительства РФ от 13.08.2006 № 491 (далее – ПП 491).
- 1.1.9. «Правила коммерческого учёта тепловой энергии, теплоносителя», утверждённые постановлением Правительства РФ от 18.11.2013 № 1034 (далее - ПП 1034).
- 1.1.10. «Правила технической эксплуатации тепловых энергоустановок», утверждённые приказом Минэнерго РФ от 24.03.2003 № 115 (далее – ПрМЭ -115).
- 1.1.11. «Правила организации теплоснабжения в Российской Федерации», утверждённые постановлением Правительства РФ от 08.08.2012 № 808 (далее – ПП 808).
- 1.1.12. «Правила и нормы технической эксплуатации жилищного фонда», утверждённые постановлением Госстроя РФ от 27.09.2003 № 170 (далее – ППСтр 170).
- 1.1.13. «Методика осуществления коммерческого учета тепловой энергии, теплоносителя», утверждённая приказом Минстроя России от 17.03.2014 № 99/пр (далее – Методика 99/пр).
- 1.1.14. СП 131.13330.1012 Строительная климатология. Актуализированная редакция СНиП 23-01-99* (с изменениями).

В случае внесения изменений в вышеуказанные нормативные акты, а также в случае принятия новых нормативных актов, регулирующих отношения между Ресурсоснабжающей организацией и Исполнителем, внесение соответствующих изменений в настоящий Договор не требуется, за

исключением случаев, когда соответствующий нормативный акт предписывает регулирование установленных им новых отношений исключительно условиями договора.

2. ПРЕДМЕТ ДОГОВОРА

2.1. По настоящему Договору Ресурсоснабжающая организация через присоединённую сеть обязуется поставлять тепловую энергию и горячую воду, а Исполнитель обязуется принимать эти коммунальные ресурсы для предоставления коммунальных услуг по отоплению и горячему водоснабжению собственникам и пользователям помещений (далее по тексту – Потребители) в многоквартирных домах, находящихся в управлении Исполнителя, и оплачивать принятые коммунальные ресурсы в соответствии с **разделом 8** настоящего Договора.

2.2. Перечень ресурсоснабжаемых многоквартирных домов (объектов) Исполнителя, приведен в **Приложении № 1**. Данный перечень является неотъемлемой частью Договора, он может быть изменен Исполнителем только на основании письменных дополнительных соглашений к настоящему Договору, подписанных обеими Сторонами.

2.3. Ресурсоснабжающая организация обязуется обеспечивать поставку тепловой энергии в соответствии с Графиком отпуска (**Приложение № 2**) такого количества (объёма) и качества, которые обеспечат Исполнителю возможность предоставлять Потребителям коммунальные услуги по отоплению и горячему водоснабжению с надлежащим качеством, в необходимом количестве (объеме), в соответствии с ПП 354.

2.4. Граница балансовой принадлежности и эксплуатационной ответственности является внешней сторона стены многоквартирного дома, а при наличии коллективного (общедомового) прибора учета границей эксплуатационной ответственности является место соединения коллективного (общедомового) прибора учета с инженерной сетью (отопление, горячее водоснабжение), входящей в многоквартирный дом, в соответствии с ПП 491 и согласно прилагаемым актам (**Приложение № 3**). Внутридомовые тепловые сети (за исключением транзитных) находятся на обслуживании и в эксплуатации Исполнителя. Транзитные сети находятся на обслуживании Ресурсоснабжающей организации.

3. ПОКАЗАТЕЛИ КАЧЕСТВА ТЕПЛОВОЙ ЭНЕРГИИ

3.1. Качество Тепловой энергии должно позволять Исполнителю обеспечить бесперебойное круглосуточное предоставление коммунальной услуги по горячему водоснабжению Потребителям и бесперебойное круглосуточное предоставление коммунальной услуги по отоплению в течение отопительного периода.

3.2. Показатели качества Тепловой энергии определяются с учётом условий настоящего Договора и в соответствии с положениями нормативных правовых актов действующего законодательства РФ. (Данные показатели качества должны соответствовать Графику зависимости температур сетевой воды в подающих и обратных трубопроводах тепловой сети от температуры наружного воздуха), согласно **Приложению № 4** «График зависимости температур сетевой воды подающих и обратных трубопроводах тепловой сети от температуры наружного воздуха» (далее – Температурный график).

3.3. Параметры качества тепловой энергии определяются до стены многоквартирного дома, а при наличии прибора учета до места соединения коллективного (общедомового) прибора учета с инженерной сетью (отопление, горячее водоснабжение), входящей в многоквартирный дом, согласно **Приложению № 4** к настоящему Договору.

3.4. Ресурсоснабжающая организация поддерживает температуру подающей сетевой воды (теплоносителя), с отклонением температуры не более чем на 3° С, согласно **Приложению № 4** к настоящему Договору, а Исполнитель возвращает теплоноситель, температура которого не может превышать заданную Температурным графиком не более чем на ± 5%.

3.5. Ресурсоснабжающая организация обеспечивает давление сетевой воды в соответствии с правилами и нормами, установленными законодательством РФ.

3.6. Начало и окончание отопительного сезона и периодического протапливания определяется соответствующим решением органов местного самоуправления.

Договор ресурсоснабжения № 615 от 01.09.2018 г.

4. ПРАВА И ОБЯЗАННОСТИ РЕСУРСΟΣНАБЖАЮЩЕЙ ОРГАНИЗАЦИИ.

4.1. Ресурсоснабжающая организация обязуется:

- 4.1.1. Обеспечивать бесперебойное и качественное тепло-, водоснабжение объектов Исполнителя до границы разграничения балансовой принадлежности и эксплуатационной ответственности сторон в соответствии с требованиями, установленными законодательством РФ.
- 4.1.2. Подавать Исполнителю тепловую энергию и горячую воду в период срока действия настоящего Договора в количестве согласно плановому графику отпуска тепловой энергии и горячей воды на год с разбивкой по месяцам (**Приложение № 2**).
- 4.1.3. Предоставлять Исполнителю на основании его заявки плановый график отпуска тепловой энергии и горячей воды на следующий год.
- 4.1.4. Производить по просьбе Исполнителя изменение договорных величин потребления тепловой энергии и горячей воды в пределах разрешенной тепловой мощности.
- 4.1.5. Производить отпуск тепловой энергии и горячей воды в систему теплоснабжения Исполнителя при наличии подписанного двустороннего Акта готовности к отопительному сезону.
- 4.1.6. Ежеквартально производить с Исполнителем сверку задолженности за потребленные тепловую энергию и горячую воду с оформлением двустороннего Акта сверки.

4.2. Ресурсоснабжающая организация имеет право:

- 4.2.1. Осуществлять контроль за соблюдением режимов тепло- и водопотребления, состоянием тепловых сетей, систем отопления, горячего водоснабжения, узлов учета тепловой энергии беспрепятственно в любое время суток до границы эксплуатационной ответственности и балансовой принадлежности, а также проверку соответствия фактических показаний приборов учета тепловой энергии и горячей воды данным, переданным Исполнителем Ресурсоснабжающей организации.
- 4.2.2. Отключить и опломбировать теплопотребляющие установки, самовольно присоединенные к тепловым сетям Ресурсоснабжающей организации через тепловые сети Исполнителя.
- 4.2.3. Без предупреждения, с последующим уведомлением производить ограничение или прекращение подачи тепловой энергии и горячей воды в случаях необходимости принятия неотложных мер по предотвращению или ликвидации аварий в системах Ресурсоснабжающей организации.
- 4.2.4. Ограничить или прекратить полностью отпуск тепловой энергии и горячей воды, предварительно предупредив Исполнителя о предстоящем отключении, в следующих случаях:
 - при самовольном подключении Субабонентов;
 - при присоединении теплопотребляющих установок минуя приборы учета тепловой энергии и горячей воды или нарушениях схем учета (при наличии у Исполнителя приборного учета);
 - для проведения в межотопительный период планово-предупредительных ремонтов тепловых сетей и оборудования;
 - отказа в допуске представителя Ресурсоснабжающей организации к системам теплоснабжения или к узлам учета тепловой энергии и горячей воды;
 - содержания систем теплоснабжения в неудовлетворительном состоянии, угрожающем аварией или создающем угрозу для жизни людей;
 - при превышении установленных настоящим договором (**Приложение №2**) объемов тепло- и водопотребления, максимальных часовых нагрузок без согласования с Ресурсоснабжающей организацией.

Превышение договорной величины потребления тепловой энергии на отопление при фактической среднемесячной температуре наружного воздуха ниже планируемой по графику отпуска не считается перерасходом.

4.2.5. Не производить подачу теплоносителя при отсутствии утвержденного в установленном порядке Акта готовности тепловых сетей и систем теплоснабжения Исполнителя к работе в предстоящий отопительный период.

5. ПРАВА И ОБЯЗАННОСТИ ИСПОЛНИТЕЛЯ

5.1. Исполнитель обязуется:

5.1.1. Обеспечивать сохранность теплопотребляющих установок, тепловых сетей, контрольно-измерительных приборов, приборов учета и их эксплуатацию в соответствии с требованиями нормативно-технических документов, согласно границы эксплуатационной ответственности и балансовой принадлежности сторон.

5.1.2. Соблюдать установленные Договором режимы теплоснабжения.

5.1.3. При плановых ремонтных, профилактических работах и других отключениях письменно уведомить Ресурсоснабжающую организацию за 3 дня до начала работ.

В аварийных случаях, а также в случаях нарушения и неисправности в работе внутренних систем теплоснабжения и приборов учета в течение суток незамедлительно и оперативно извещать Дежурную диспетчерскую службу (ДДС) Ресурсоснабжающей организации по тел. 8-496-793-44-40 с указанием причин и времени отключения, обеспечивать срочный ремонт своими силами и средствами.

5.1.4. Не допускать перерасхода тепловой энергии и горячей воды, а именно предотвращать:

- использование тепловой энергии на нужды отопления до начала и после окончания отопительного сезона без согласования с Ресурсоснабжающей организацией;
- самовольное подключение к присоединенной тепловой сети;
- самовольное увеличение диаметров дросселирующих устройств;
- использование сетевой воды на нужды горячего водоснабжения.

5.1.5. Ежегодно выполнять мероприятия по подготовке тепловых сетей, систем теплоснабжения и узлов учета тепловой энергии и горячей воды Исполнителя к работе в предстоящий отопительный период с оформлением соответствующего Акта готовности.

5.1.6. Производить пуск в работу систем теплоснабжения Исполнителя только при наличии подписанного Ресурсоснабжающей организацией Акта готовности к отопительному сезону.

5.1.7. Содержать подвальные и полуподвальные помещения с находящимися в них инженерными коммуникациями в надлежащем состоянии, не допуская их затопления.

5.1.8. Обеспечивать беспрепятственный пропуск в любое время суток представителей Ресурсоснабжающей организации к тепловым сетям, системам теплоснабжения и узлам учёта тепловой энергии и горячей воды Исполнителя.

5.1.9. Обеспечить организацию коммерческого учёта объёма потребляемых тепловой энергии, теплоносителя и горячей воды.

5.1.10. Проводить техническое обслуживание и поверку коммерческих приборов учёта.

5.1.11. Обеспечить своевременное снятие и передачу до 25 числа каждого месяца в отдел реализации Ресурсоснабжающей организации показаний приборов учёта тепловой энергии, теплоносителя и горячей воды в виде распечатки, письменно, по факсу 8-496-797-29-14, по тел. 8-496-797-13-65 или по электронной почте poteploset@mail.ru отдельно по каждому узлу учета.

Оперативно сообщать Ресурсоснабжающей организации обо всех нарушениях и неисправностях в работе приборов учета Исполнителя.

5.1.12. Ежемесячно производить оплату за потребленную тепловую энергию и горячую воду в порядке, предусмотренном разделом 8 настоящего Договора.

В срок не позднее 10 (десяти) дней со дня получения платежных документов подписать акт о количестве поданной - принятой тепловой энергии, теплоносителя и горячей воды и один экземпляр вернуть Ресурсоснабжающей организации, либо представить обоснованные возражения, а также сообщить об ошибках и неточностях, допущенных при оформлении платежных документов. Невозвращение актов и отсутствие письменного сообщения Исполнителя о количестве принятой тепловой энергии, теплоносителя и горячей воды, допущенных ошибках и неточностях свидетельствует о его согласии с содержанием представленных ему платежных документов и актов.

5.1.13. Извещать письменно в течение 5-ти дней Ресурсоснабжающую организацию об изменении договорных величин потребления тепловой энергии и горячей воды: изменение занимаемых площадей, количества пользователей горячего водоснабжения и др., а также об изменениях наименования, ведомственной принадлежности, банковских реквизитов Исполнителя и других сведений, необходимых для надлежащего исполнения настоящего Договора.

5.1.14. По запросу Ресурсоснабжающей организации в 5-ти дневный срок предоставлять необходимую документацию и данные для расчетов и уточнения тепловой нагрузки и расхода горячей воды.

5.1.15. Не допускать в охранных зонах теплотрасс на придомовых территориях возведения построек, складирования материалов, посадок деревьев, производства земляных работ.

5.2. Исполнитель имеет право:

5.2.1. Пользоваться системами тепло-, водоснабжения в соответствии с условиями Договора.

5.2.2. Вносить в течение действия настоящего Договора предложения по обоснованному изменению договорных величин тепловой нагрузки и расхода горячей воды.

5.2.3. Получать технические условия на присоединение к системе теплоснабжения новых объектов или на увеличение расхода горячей воды и тепловой нагрузки теплотребляющих установок Исполнителя при наличии технической возможности.

5.2.4. Предъявлять обоснованные претензии за недопоставку тепловой энергии и горячей воды, а также за поставку тепловой энергии и горячей воды пониженного качества в соответствии с действующим законодательством (**Приложение № 5, Приложение № 5.1**).

5.2.5. Присоединять к своим тепловым сетям Субабонентов в пределах разрешенной тепловой мощности при условии письменного согласования с Ресурсоснабжающей организацией.

5.2.6. Подавать дополнительную заявку в Ресурсоснабжающую организацию в целях промывки сетевой водой внутренних систем отопления объектов.

6. ПОРЯДОК ОПРЕДЕЛЕНИЯ ОБЪЕМА КОММУНАЛЬНОГО РЕСУРСА

6.1. При наличии коллективного (общедомового) прибора учёта, аттестованного и допущенного в эксплуатацию, объем коммунального ресурса на отопление, горячее водоснабжение и общедомовые нужды в многоквартирном доме, поставляемого за расчетный период (расчетный месяц) в жилые помещения определяется на основании показаний этого прибора за вычетом объемов поставки коммунального ресурса собственникам нежилых помещений по договорам теплоснабжения, заключенным ими непосредственно с Ресурсоснабжающей организацией (в случае, если эти объемы фиксируются коллективным (общедомовым) прибором учета), в соответствии с ПП 354 и ПП 124.

Исполнитель не позднее «25» (двадцать пятого) числа отчетного календарного месяца, представляет в Ресурсоснабжающую организацию отчет о количестве принятой Тепловой энергии в отчетный период. Отчетным периодом является 1 (один) месяц с «25» числа предыдущего месяца по «24» число текущего месяца включительно.

6.2. При отсутствии общедомового прибора учета, объем коммунального ресурса на отопление, горячее водоснабжение и общедомовые нужды в многоквартирном доме, поставляемого за расчетный период (расчетный месяц) в жилые помещения определяется на основании нормативов, утвержденных органами местного самоуправления и Распоряжения Министерства ЖКХ Московской области от 20.16.2016 № 200-РВ. В случае выхода общедомового узла учета из строя, утраты ранее введенного в эксплуатацию или истечения срока его поверки, а равно в случае обнаружения повреждённых или отсутствующих пломб Ресурсоснабжающей организации и (или) клейм Госповерителя, Стороны будут руководствоваться действующим законодательством РФ.

6.3. Количество подаваемой тепловой энергии Исполнителю может меняться в зависимости от фактических погодных условий и перерывов в теплоснабжении.

6.4. В период ограничения подачи газа Ресурсоснабжающей организации подача тепловой энергии Исполнителю будет снижаться до уровня аварийной и технологической брони.

6.5. На срок проведения плановых ремонтов оборудования и сетей Ресурсоснабжающей организации подача тепловой энергии и горячей воды Исполнителю прекращается.

- 6.6. Исполнитель дополнительно оплачивает стоимость отпущенной тепловой энергии, теплоносителя и горячей воды в случаях (подтвержденных составлением соответствующего акта):
- самовольного пуска в работу систем тепло- и водопотребления;
 - утечки и разбора теплоносителя из сетей и систем тепло- и водопотребления Исполнителя и (или) его загрязнения;
 - потребления тепловой энергии на нужды отопления после окончания отопительного периода без согласования с Ресурсоснабжающей организацией;
 - самовольного увеличения тепловых нагрузок и расхода горячей воды.
- 6.7. Количество тепловой энергии и теплоносителя, подлежащих оплате в случаях, указанных в п.6.6. договора, рассчитывается за весь период фактического потребления. Если дату начала потребления установить невозможно, то расчет производится с даты начала отопительного сезона либо с момента последней проверки Абонента до момента устранения нарушения (но не более чем за 3 месяца), а количество ресурса определяется по пропускной способности трубы, в соответствии с ПП 354.

7. ОПРЕДЕЛЕНИЕ ЦЕНЫ ДОГОВОРА

- 7.1. Оплата поставленной Тепловой энергии производится по тарифу, утвержденному распоряжением Комитета по ценам и тарифам Московской области от 19.12.2017 г. № 303-Р
- в размере 2057,29 руб. за 1 Гкал (без НДС) с 01.01.2018 г.
 - в размере 2112,88 руб. за 1 Гкал (без НДС) с 01.07.2018 г.
- Оплата за холодную воду на нужды ГВС производится по тарифу, утвержденному распоряжением Комитета по ценам и тарифам Московской области от 19.12.2017 г. № 314-Р
- в размере 20,73 руб. за 1 куб.м. (без НДС) с 01.01.2018 г.
 - в размере 21,50 руб. за 1 куб.м. (без НДС) с 01.07.2018 г.
- 7.2. В случае поставки Ресурсоснабжающей организацией Тепловой энергии ненадлежащего качества или с перерывами, превышающими установленную продолжительность и в случае отсутствия общедомового (коллективного) узла учета, размер платы за коммунальный ресурс изменяется в порядке, установленном ПП 354.

8. ПОРЯДОК РАСЧЕТОВ

- 8.1. Оплата производится за фактически принятое количество тепловой энергии и холодной воды для нужд горячего водоснабжения, отпущенное Исполнителю, на основании платёжных документов (счета, счета-фактуры, акта выполненных работ и акта реализации).
- 8.2. В случае изменения тарифов и (или) нормативов в течение срока действия настоящего Договора, расчет платы за отопление и горячее водоснабжение производится по новым тарифам и (или) нормативам с момента их утверждения в установленном порядке. Об изменении данных тарифов и (или) нормативов Ресурсоснабжающая организация извещает Исполнителя путем опубликования данной информации на своем официальном сайте в информационно-телекоммуникационной сети «Интернет». При этом Исполнитель, в свою очередь, обязуется своевременно доводить информацию об изменении тарифов и (или) нормативов до Потребителей путем размещения такой информации на стендах, расположенных в местах общего пользования каждого из многоквартирных домов, указанных в Приложении № 1.
- 8.3. Расчетный период (период платежа) для оплаты устанавливается в срок до 25 числа каждого месяца, следующего за расчетным.
- 8.4. Оплата за потребленный ресурс производится Исполнителем путем перечисления денежных средств на расчетный счет Ресурсоснабжающей организации, указанный в платёжном документе.
- 8.5. Исполнитель обязан в срок до 15 числа месяца, следующего за расчетным, самостоятельно получить платёжные документы в отделе реализации Ресурсоснабжающей организации. Неполучение Исполнителем платёжных документов Ресурсоснабжающей организации не является основанием для освобождения Исполнителя от ответственности за несвоевременную оплату отпущенной тепловой энергии и холодной воды для нужд горячего водоснабжения.

8.6. В случае несвоевременной и (или) неполной оплаты за потребленный коммунальный ресурс Исполнитель уплачивает Ресурсоснабжающей организации пени в размере одной трехсотой ставки рефинансирования Центрального банка Российской Федерации, действующей на день фактической оплаты, от не выплаченной в срок суммы за каждый день просрочки начиная со дня, следующего за днем наступления установленного срока оплаты, по день фактической оплаты, произведенной в течение шестидесяти календарных дней со дня наступления установленного срока оплаты, либо до истечения шестидесяти календарных дней после дня наступления установленного срока оплаты, если в шестидесятидневный срок оплата не произведена. Начиная с шестидесяти первого дня, следующего за днем наступления установленного срока оплаты, по день фактической оплаты, произведенной в течение девяноста календарных дней со дня наступления установленного срока оплаты, либо до истечения девяноста календарных дней после дня наступления установленного срока оплаты, если в девяностодневный срок оплата не произведена, пени уплачиваются в размере одной стосемидесятой ставки рефинансирования Центрального банка Российской Федерации, действующей на день фактической оплаты, от не выплаченной в срок суммы за каждый день просрочки. Начиная с девяноста первого дня, следующего за днем наступления установленного срока оплаты, по день фактической оплаты пени уплачиваются в размере одной стотридцатой ставки рефинансирования Центрального банка Российской Федерации, действующей на день фактической оплаты, от не выплаченной в срок суммы за каждый день просрочки, в соответствии с ФЗ 190.

8.7. Оплата пени и штрафных санкций по настоящему договору осуществляется Исполнителем на основании отдельного платёжного документа.

8.8. Оплата считается произведенной только после поступления денежных средств на расчетный счет или в кассу Ресурсоснабжающей организации.

9. ОТВЕТСТВЕННОСТЬ СТОРОН

9.1. Стороны несут ответственность перед Потребителями за качество коммунальных услуг по отоплению и горячему водоснабжению. Ресурсоснабжающая организация до внешней границы стены многоквартирного дома, а при наличии коллективного (общедомового) прибора учета до места соединения коллективного (общедомового) прибора учета с инженерной сетью (отопление, горячее водоснабжение), входящей в многоквартирный дом. Исполнитель после границы балансовой принадлежности и эксплуатационной ответственности в соответствии с Актом (Приложение № 3).

9.2. Вина/отсутствие вины той или иной Стороны в предоставлении соответствующей коммунальной услуги ненадлежащего качества и (или) с перерывами, превышающими установленную продолжительность устанавливается в соответствии с ПП 354 и в порядке, предусмотренном Приложением № 5 «Порядок взаимодействия ресурсоснабжающей организации с управляющей компанией и юридическими лицами по запуску систем теплоснабжения» и Приложении № 5.1 «Порядок взаимодействия ресурсоснабжающей организации с управляющей компанией при выявлении факта предоставления потребителям услуг по теплоснабжению и (или) ГВС ненадлежащего качества и (или) с перерывами, превышающими установленную продолжительность», являющимися неотъемлемой частью настоящего Договора.

Соблюдение вышеуказанного порядка является для Сторон обязательным.

10. СРОК ДЕЙСТВИЯ ДОГОВОРА

10.1. Настоящий Договор вступает в силу с момента его подписания, действует до 30 августа 2019 г. и распространяет свое действие на правоотношения сторон, возникших с 01 сентября 2018 г., а по расчетам до полного погашения сторонами своих обязательств.

10.2. Настоящий Договор автоматически пролонгируется на каждый последующий календарный год, в случае если до истечения срока его действия или до наступления даты очередной пролонгации ни одна из Сторон письменно не заявит о его прекращении или изменении, либо о

заключении нового договора. Автоматические пролонгации Договора не ограничены в количестве применений.

10.3. Досрочное расторжение настоящего Договора допускается только на основании письменного соглашения, подписанного обеими Сторонами или на основании соответствующего судебного акта, вступившего в законную силу, в случаях, предусмотренных действующим законодательством Российской Федерации.

10.4. Договор теплоснабжения обязателен для заключения. Все разногласия по условиям договора рассматриваются Исполнителем в соответствии с действующим законодательством в течение 30 дней с момента его получения.

11. ОБСТОЯТЕЛЬСТВА НЕПРЕОДОЛИМОЙ СИЛЫ

11.1. Стороны освобождаются от ответственности за полное или частичное неисполнение своих обязательств по настоящему Договору в случае, если оно явилось следствием обстоятельств непреодолимой силы, а именно наводнения, пожара, землетрясения, диверсии, военных действий, блокад, изменения законодательства, препятствующих надлежащему исполнению обязательств по настоящему Договору, а также других чрезвычайных обстоятельств, подтвержденных в установленном законодательством порядке, которые возникли после заключения настоящего Договора и непосредственно повлияли на исполнение Сторонами своих обязательств, а также, которые Стороны были не в состоянии предвидеть и предотвратить.

11.2. При наступлении таких обстоятельств срок исполнения обязательств по настоящему Договору отодвигается соразмерно времени действия данных обстоятельств, поскольку эти обстоятельства значительно влияют на исполнение настоящего Договора.

11.3. Сторона, для которой надлежащее исполнение обязательств оказалось невозможным вследствие возникновения обстоятельств непреодолимой силы, обязана в течение 5 (пяти) календарных дней с даты возникновения таких обстоятельств уведомить в письменной форме другую Сторону об их возникновении, виде и возможной продолжительности действия.

11.4. Если обстоятельства, указанные в п. 11.1 Договора, будут длиться более 2 (двух) календарных месяцев с даты соответствующего уведомления, каждая из Сторон вправе расторгнуть настоящий Договор без требования возмещения убытков, понесенных в связи с наступлением таких обстоятельств.

12. ЗАКЛЮЧИТЕЛЬНЫЕ ПОЛОЖЕНИЯ

12.1. В своих взаимоотношениях Стороны обязуются избегать противоречий и (или) конфликтов, а в случае их возникновения Стороны будут разрешать данные вопросы на основе взаимного согласия. Если согласие не достигнуто, то споры и противоречия разрешаются в соответствии с порядком, предусмотренным настоящим Договором и гражданским законодательством Российской Федерации.

12.2. Для разрешения противоречий и (или) конфликтов (споров), связанных с нарушением условий настоящего Договора, применяется досудебный (претензионный) порядок разрешения данных споров. В этих случаях Сторона, право которой нарушено, до обращения в арбитражный суд обязана предъявить другой Стороне претензию в письменной форме с изложением своих требований.

12.3. Письменная претензия направляется заказной почтовой корреспонденцией с уведомлением о вручении, или вручается под роспись лицу, уполномоченному на получение входящей корреспонденции от имени Стороны-адресата.

12.4. Срок для ответа на претензию устанавливается 30 (тридцать) рабочих дней со дня её получения Стороной-адресатом.

12.5. Ответ на претензию направляется каждой из Сторон по почте заказным письмом с уведомлением, или вручается под роспись лицу, уполномоченному на получение входящей корреспонденции от имени Стороны-адресата.

12.6. В случае если в срок, указанный в настоящем разделе Договора претензионные требования не

удовлетворены (полностью или частично) Сторона, право которой нарушено, вправе обратиться с исковым заявлением в Арбитражный суд.

12.7. Во всем остальном, что не урегулированного настоящим Договором, Стороны будут руководствоваться нормативными правовыми актами законодательства Российской Федерации.

12.8. Стороны обязуются в месячный срок письменно извещать друг друга обо всех изменениях своих реквизитов, приведённых в разделе 14 настоящего Договора, в том числе об изменении фактического места нахождения каждой из Сторон.

12.9. Все приложения, протоколы разногласий, протоколы согласования разногласий, изменения и дополнения к настоящему Договору должны быть совершены в письменной форме, подписаны уполномоченными на то представителями Сторон и скреплены оттисками соответствующих печатей Сторон, после чего перечисленные документы становятся неотъемлемой частью настоящего Договора.

12.10. Для связи и решения технических вопросов Исполнитель назначает ответственного представителя за исправное состояние и безопасную эксплуатацию теплотребляющих установок в лице Бородиной Светланы Геннадьевны тел. 8(985)774-19-98, для решения вопросов оплаты услуг по настоящему договору Исполнитель назначает главного бухгалтера в лице Бородиной Светланы Геннадьевны тел. 8(985)774-19-98.

12.11. Для связи и решения вопросов по оплате услуг по настоящему договору Ресурсоснабжающая организация назначает ответственного бухгалтера в лице Доманич Екатерины Юрьевны тел. 8 (496) 79-7-18-78.

12.12. Договор составлен в простой письменной форме в 2 (двух) подлинных экземплярах, имеющих одинаковую юридическую силу, по одному экземпляру для каждой из Сторон.

13. ПРИЛОЖЕНИЯ К ДОГОВОРУ

13.1. Приложение № 1 «Список объектов» - 1 лист.

13.2. Приложение № 2 «График отпуска» - 10 листов.

13.3. Приложение № 3 «Акт разграничения балансовой принадлежности и эксплуатационной ответственности» - 4 листа.

13.4. Приложение № 4 «График зависимости температур сетевой воды подающих и обратных трубопроводах тепловой сети от температуры наружного воздуха» - 2 листа.

13.5. Приложение № 5 «Порядок взаимодействия ресурсоснабжающей организации с управляющей компанией и юридическими лицами по запуску систем теплоснабжения» - 2 листа.

13.6. Приложение № 5.1 «Порядок взаимодействия ресурсоснабжающей организации с управляющей компанией при выявлении факта предоставления потребителям услуг по теплоснабжению и (или) ГВС ненадлежащего качества и (или) с перерывами, превышающими установленную продолжительность» - 5 листов.

13.7. Приложение № 6 «Акт о предоставлении услуги по отоплению и (или) ГВС ненадлежащего качества и (или) с перерывами, превышающими установленную продолжительность» - 1 лист.

14. ЮРИДИЧЕСКИЕ АДРЕСА И БАНКОВСКИЕ РЕКВИЗИТЫ СТОРОН

Ресурсоснабжающая организация

Юр.адрес: 142000, Московская обл., г. Домодедово, ул. Корнеева, д.22а.

Почтовый адрес: Московская обл., г. Домодедово, ул. Кирова, стр.26-А.

Тел. 8(49679) 7-18-78, 7-11-19 (секретарь), 7-29-14 (факс)

Электронная почта: realiz.2010@mail.ru

ИНН 5009022752

КПП 500901001

ОГРН 1035002001869

Р/с 40702810600000001255

Банк: АО МКБ «Дом-Банк»

Местонахождение банка г.Домодедово
К/с 30101810045250000317 ГУ Банка России по ЦФО
БИК 044525317

Исполнитель

Юр.адрес: 142000, Московская область ,г.Домодедово, ул.Рабочая, д.46, кор.1.

Тел. 8(985)774-19-98

Электронная почта: domexcom@gmail.com

ИНН 5009085713

КПП 500901001

ОГРН 1125009004845

Р/с 40702810100000002563

Банк: АО МКБ «Дом-Банк»

Местонахождение банка г.Домодедово

К/с 30101810045250000317

БИК 044525317

16. ПОДПИСИ СТОРОН

Ресурсоснабжающая организация

Директор МУП «Теплосеть»

А.Ю. Пластинин



Исполнитель

Генеральный директор

ООО «ДомЭксКом»

С.Г.Бородина



2018г.

Приложение № 1 к договору № 615 от 01.09.2018 г.

Список объектов

Л/СЧЕТ: 1199 ГРУППА ПОТРЕБИТЕЛЕЙ: Управл.компания

АБОНЕНТ: ООО "ДомЭксКом"

| N п/п | Код | Наименование | Котельная | ЦТП | Максимальные нагрузки, Гкал/ч | | | | V здания, куб.м | S пом, кв.м | S об, кв.м | S ом, кв.м | N пвс, польз | t пвс | t от | Годовая реализация, Гкал | | | |
|-------|------|--|----------------|----------|-------------------------------|-------|----------|--------|-----------------|-------------|------------|------------|--------------|----------|--------|--------------------------|-------|------------|-------|
| | | | | | отопл | вентл | гвс | пар | | | | | | | | Всего | Всего | втч потери | |
| 1 | 2558 | ООО"ДомЭксКом"1-й Москов.пр.д.10.ГВС | БКЗ (аренда) | | 0.092021 | | 0.092021 | | 0.00 | 0.00 | 0.00 | 0.00 | 297 | 60.0 | 18 | 634.380 | 0.000 | | |
| 2 | 2555 | ООО"ДомЭксКом"1-й Москов.пр.д.10.Отоп. | БКЗ (аренда) | | 0.381678 | | 0.381678 | 22212 | 4311.12 | 4311.12 | 0.00 | 0.00 | | | 18 | 827.736 | 0.000 | | |
| 3 | 360 | ООО"ДомЭксКом"1-й Москов.пр.д.10.Отоп. | 25 лет Октября | | 0.104104 | | 0.104104 | | 0.00 | 0.00 | 0.00 | 0.00 | 336 | 60.0 | 18 | 717.684 | 0.000 | | |
| 4 | 3158 | ООО"ДомЭксКом"Кашир д.91.ИТП.ГВС | 25 лет Октября | | 1.259994 | | 1.259994 | 79799 | 11066.90 | 12323.90 | 0.00 | 0.00 | 195 | 60.0 | 18 | 2124.840 | 0.000 | | |
| 5 | 1782 | ООО"ДомЭксКом"Кашир д.91.ИТП.Отоп. | Кирова | | 0.060418 | | 0.060418 | | 0.00 | 0.00 | 0.00 | 0.00 | | | 18 | 416.508 | 0.000 | | |
| 6 | 2033 | ООО"ДомЭксКом"Кирова, 11/1.ГВС.ИТП | Кирова | | 0.631572 | | 0.631572 | 38856 | 7622.40 | 7622.40 | 0.00 | 0.00 | | | 18 | 1463.496 | 0.000 | | |
| 7 | 1924 | ООО"ДомЭксКом"Кирова, 11/1.Отоп.ИТП | Речная | Дачная Р | 0.191521 | | 0.191521 | 14902 | 4534.40 | 4534.40 | 0.00 | 0.00 | | | 10 | 322.318 | 0.000 | | |
| 8 | 1641 | ООО"ДомЭксКом"Совет,50.Гараж-стоянка | Речная | Дачная Р | 0.177844 | | 0.177844 | | 0.00 | 0.00 | 0.00 | 0.00 | 574 | 60.0 | | 0.000 | 0.000 | | |
| 9 | 1629 | ООО"ДомЭксКом"Советская,50.Отоп.ИТП | Речная | Дачная Р | 2.467232 | | 2.467232 | 156256 | 32659.00 | 32659.00 | 0.00 | 0.00 | | | 18 | 6270.528 | 0.000 | | |
| | | | | | | | | | | 4.931997 | 0.000000 | 0.434387 | 0.000000 | 5.366384 | 312027 | 60193.82 | 1402 | 12777.490 | 0.000 |

ИТОГО:

17.09.2018

Теплоснабжающая организация



Директор

А.Ю.Пластинин

Абонент



С.Г.Бородина

Генеральный директор

М.П.

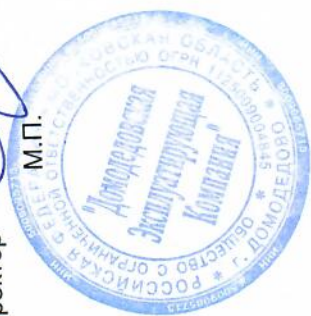

Handwritten signature

График отпуска

2018 г.

| Мес | t мес | Теплоэнергия | | | | | | | | | | Холодная вода | | | | | ВСЕГО доходов (с НДС) | | | |
|-------|-------|------------------|-------|-------------------|-------|--------|------------|-------------|---------|------------|-------------------------------|-------------------|-----------|------------|-----------|----------|-----------------------|------------|----------|--|
| | | Реализация, Гкал | | | | | Доход, руб | | | | | Реализация, куб.м | | Доход, руб | | | | | | |
| | | отопл | вентл | *гвс | пар | потери | всего | сумма | втч ОДН | *нужды ГВС | конденсат | подпитка | сумма | втч ОДН | сумма | втч ОДН | | | | |
| Янв | -7.80 | 963.017 | 0.000 | 147,381 0.000 | 0.000 | 0.000 | 1110.398 | 2198416.95 | 0.00 | 0.000 | 993,703 0.000 | 0.000 | 20599.45 | 0.00 | 20599.45 | 0.00 | 2618439.35 | | | |
| Фев | -7.10 | 953.430 | 0.000 | 147,381 0.000 | 0.000 | 0.000 | 1100.811 | 2178693.78 | 0.00 | 0.000 | 993,703 0.000 | 0.000 | 20599.45 | 0.00 | 20599.45 | 0.00 | 2595166.01 | | | |
| Мар | -1.30 | 936.554 | 0.000 | 147,381 0.000 | 0.000 | 0.000 | 1083.935 | 2143975.59 | 0.00 | 0.000 | 993,703 0.000 | 0.000 | 20599.45 | 0.00 | 20599.45 | 0.00 | 2554198.54 | | | |
| 1 кв. | | 2853.001 | 0.000 | 442,143 0.000 | 0.000 | 0.000 | 3295.144 | 6521086.32 | 0.00 | 0.000 | 2981,109 0.000 | 0.000 | 61798.35 | 0.00 | 61798.35 | 0.00 | 7767803.90 | | | |
| Апр | 6.40 | 904.733 | 0.000 | 147,381 0.000 | 0.000 | 0.000 | 1052.114 | 2078510.85 | 0.00 | 0.000 | 993,703 0.000 | 0.000 | 20599.45 | 0.00 | 20599.45 | 0.00 | 2476950.15 | | | |
| Май | 13.00 | 890.550 | 0.000 | 147,381 0.000 | 0.000 | 0.000 | 1037.931 | 2049331.36 | 0.00 | 0.000 | 993,703 0.000 | 0.000 | 20599.45 | 0.00 | 20599.45 | 0.00 | 2442518.35 | | | |
| Июнь | 16.90 | 890.550 | 0.000 | 147,381 0.000 | 0.000 | 0.000 | 1037.931 | 2049331.36 | 0.00 | 0.000 | 993,703 0.000 | 0.000 | 20599.45 | 0.00 | 20599.45 | 0.00 | 2442518.35 | | | |
| 2 кв. | | 2685.833 | 0.000 | 442,143 0.000 | 0.000 | 0.000 | 3127.976 | 6177173.57 | 0.00 | 0.000 | 2981,109 0.000 | 0.000 | 61798.35 | 0.00 | 61798.35 | 0.00 | 7361986.85 | | | |
| Июль | 18.70 | 890.550 | 0.000 | 147,381 0.000 | 0.000 | 0.000 | 1037.931 | 2110136.99 | 0.00 | 0.000 | 993,703 0.000 | 0.000 | 21364.61 | 0.00 | 21364.61 | 0.00 | 2515171.88 | | | |
| Авг | 16.80 | 890.550 | 0.000 | 147,381 0.000 | 0.000 | 0.000 | 1037.931 | 2110136.99 | 0.00 | 0.000 | 993,703 0.000 | 0.000 | 21364.61 | 0.00 | 21364.61 | 0.00 | 2515171.88 | | | |
| Сен | 11.10 | 890.550 | 0.000 | 147,381 0.000 | 0.000 | 0.000 | 1037.931 | 2110136.99 | 0.00 | 0.000 | 993,703 0.000 | 0.000 | 21364.61 | 0.00 | 21364.61 | 0.00 | 2515171.88 | | | |
| 3 кв. | | 2671.650 | 0.000 | 442,143 0.000 | 0.000 | 0.000 | 3113.793 | 6330410.97 | 0.00 | 0.000 | 2981,109 0.000 | 0.000 | 64093.83 | 0.00 | 64093.83 | 0.00 | 7545515.64 | | | |
| Окт | 5.20 | 910.092 | 0.000 | 147,381 0.000 | 0.000 | 0.000 | 1057.473 | 2151426.17 | 0.00 | 0.000 | 993,703 0.000 | 0.000 | 21364.61 | 0.00 | 21364.61 | 0.00 | 2563893.11 | | | |
| Ноя | -1.10 | 934.282 | 0.000 | 147,381 0.000 | 0.000 | 0.000 | 1081.663 | 2202538.18 | 0.00 | 0.000 | 993,703 0.000 | 0.000 | 21364.61 | 0.00 | 21364.61 | 0.00 | 2624205.28 | | | |
| Дек | -5.60 | 954.060 | 0.000 | 147,381 0.000 | 0.000 | 0.000 | 1101.441 | 2244326.82 | 0.00 | 0.000 | 993,703 0.000 | 0.000 | 21364.61 | 0.00 | 21364.61 | 0.00 | 2673515.88 | | | |
| 4 кв. | | 2798.434 | 0.000 | 442,143 0.000 | 0.000 | 0.000 | 3240.577 | 6598291.17 | 0.00 | 0.000 | 2981,109 0.000 | 0.000 | 64093.83 | 0.00 | 64093.83 | 0.00 | 7861614.27 | | | |
| Год | | 11008.918 | 0.000 | 1768,572 0.000 | 0.000 | 0.000 | 12777.490 | 25626962.03 | 0.00 | 0.000 | 11924,436 0.000 | 0.000 | 251784.36 | 0.00 | 251784.36 | 0.00 | 30536920.66 | | | |
| | | | | | | | | | | | Максимальные нагрузки, Гкал/ч | | | | | | | 17.09.2018 | | |
| | | | | | | | | | | | 0.000000 | | 0.434387 | | | 0.000000 | | | 0.000000 | |

Без учета внеплановых потребителей, объектов: 9
 Л/СЧЕТ: 1199 БЮДЖЕТ: Управл.компания
 Абонент: ООО "ДомЭксКом"



Директор

Handwritten signature

А.Ю.Пластинин



Генеральный директор

С.Г.Бородина

График отпусков для объекта [2558]

17.09.2018

2018 г.

| Реализация | | | | | | | | | | | | |
|------------|-------|-------|------|-----------|---------|-----------|---------|---------|---------|-----------|---------|------------|
| ОТОПЛЕНИЕ | | | | | | ГВС | | | | | | |
| Месяц | t мес | Гкал | руб | куб.м | втч ОДН | руб | втч ОДН | Гкал | втч ОДН | руб | втч ОДН | Всего, руб |
| | | | | | | | | | | | | сумма |
| | | | | | | | | | | | | втч ОДН |
| Янв | -7.80 | 0.000 | 0.00 | 993.703 | 0.000 | 20599.45 | 0.000 | 52.865 | 0.000 | 71447.02 | 0.000 | 92046.47 |
| Фев | -7.10 | 0.000 | 0.00 | 993.703 | 0.000 | 20599.45 | 0.000 | 52.865 | 0.000 | 71447.02 | 0.000 | 92046.47 |
| Мар | -1.30 | 0.000 | 0.00 | 993.703 | 0.000 | 20599.45 | 0.000 | 52.865 | 0.000 | 71447.02 | 0.000 | 92046.47 |
| 1 кв. | | 0.000 | 0.00 | 2981.109 | 0.000 | 61798.35 | 0.000 | 158.595 | 0.000 | 214341.06 | 0.000 | 276139.41 |
| Апр | 6.40 | 0.000 | 0.00 | 993.703 | 0.000 | 20599.45 | 0.000 | 52.865 | 0.000 | 71447.02 | 0.000 | 92046.47 |
| Май | 13.00 | 0.000 | 0.00 | 993.703 | 0.000 | 20599.45 | 0.000 | 52.865 | 0.000 | 71447.02 | 0.000 | 92046.47 |
| Июн | 16.90 | 0.000 | 0.00 | 993.703 | 0.000 | 20599.45 | 0.000 | 52.865 | 0.000 | 71447.02 | 0.000 | 92046.47 |
| 2 кв. | | 0.000 | 0.00 | 2981.109 | 0.000 | 61798.35 | 0.000 | 158.595 | 0.000 | 214341.06 | 0.000 | 276139.41 |
| Июл | 18.70 | 0.000 | 0.00 | 993.703 | 0.000 | 21364.61 | 0.000 | 52.865 | 0.000 | 75733.84 | 0.000 | 97098.45 |
| Авг | 16.80 | 0.000 | 0.00 | 993.703 | 0.000 | 21364.61 | 0.000 | 52.865 | 0.000 | 75733.84 | 0.000 | 97098.45 |
| Сен | 11.10 | 0.000 | 0.00 | 993.703 | 0.000 | 21364.61 | 0.000 | 52.865 | 0.000 | 75733.84 | 0.000 | 97098.45 |
| 3 кв. | | 0.000 | 0.00 | 2981.109 | 0.000 | 64093.83 | 0.000 | 158.595 | 0.000 | 227201.52 | 0.000 | 291295.35 |
| Окт | 5.20 | 0.000 | 0.00 | 993.703 | 0.000 | 21364.61 | 0.000 | 52.865 | 0.000 | 75733.84 | 0.000 | 97098.45 |
| Ноя | -1.10 | 0.000 | 0.00 | 993.703 | 0.000 | 21364.61 | 0.000 | 52.865 | 0.000 | 75733.84 | 0.000 | 97098.45 |
| Дек | -5.60 | 0.000 | 0.00 | 993.703 | 0.000 | 21364.61 | 0.000 | 52.865 | 0.000 | 75733.84 | 0.000 | 97098.45 |
| 4 кв. | | 0.000 | 0.00 | 2981.109 | 0.000 | 64093.83 | 0.000 | 158.595 | 0.000 | 227201.52 | 0.000 | 291295.35 |
| Год | | 0.000 | 0.00 | 11924.436 | 0.000 | 251784.36 | 0.000 | 634.380 | 0.000 | 883085.16 | 0.000 | 1134869.52 |

Объект : ООО "ДомЭксКом" 1-й Москов. пр. д. 10. ГВС

Абонент: ООО "ДомЭксКом"

Л/счет: 1199

Котельная: БКЗ (аренда)

| Тарифы | Янв-Мар | Апр-Июн | Июл-Авг | Сен-Дек |
|----------------------|----------|----------|----------|----------|
| отопление, руб/Гкал | 1351.500 | 1351.500 | 1432.590 | 1432.590 |
| гвс (т/з), руб/Гкал | 1351.500 | 1351.500 | 1432.590 | 1432.590 |
| гвс (ф/в), руб/куб.м | 20.730 | 20.730 | 21.500 | 21.500 |

Расчетные данные: ГВС: а=297 чел, Мгвс=3.3458 м3/(чел*мес), Ног=0.000000 м3/(м2*мес), Кг=0.05320 Гкал/м3; {Сог=0.00 м2}

Исполнитель Шевякова Л.П. тел.:

График отпуски для объекта [2555]

17.09.2018

2018 г.

Реализация

| | | ОТОПЛЕНИЕ | | | | | ГВС | | | | | Всего, руб | |
|-------|-------|-----------|------------|-------|---------|------|---------|-------|---------|------|---------|------------|---------|
| Месяц | t мес | Гкал | руб | куб.м | втч ОДН | руб | втч ОДН | Гкал | втч ОДН | руб | втч ОДН | сумма | втч ОДН |
| Янв | -7.80 | 68.978 | 93223.66 | 0.000 | 0.000 | 0.00 | 0.000 | 0.000 | 0.000 | 0.00 | 0.00 | 93223.66 | 0.00 |
| Фев | -7.10 | 68.978 | 93223.66 | 0.000 | 0.000 | 0.00 | 0.000 | 0.000 | 0.000 | 0.00 | 0.00 | 93223.66 | 0.00 |
| Мар | -1.30 | 68.978 | 93223.66 | 0.000 | 0.000 | 0.00 | 0.000 | 0.000 | 0.000 | 0.00 | 0.00 | 93223.66 | 0.00 |
| 1 кв. | | 206.934 | 279670.98 | 0.000 | 0.000 | 0.00 | 0.000 | 0.000 | 0.000 | 0.00 | 0.00 | 279670.98 | 0.00 |
| Апр | 6.40 | 68.978 | 93223.66 | 0.000 | 0.000 | 0.00 | 0.000 | 0.000 | 0.000 | 0.00 | 0.00 | 93223.66 | 0.00 |
| Май | 13.00 | 68.978 | 93223.66 | 0.000 | 0.000 | 0.00 | 0.000 | 0.000 | 0.000 | 0.00 | 0.00 | 93223.66 | 0.00 |
| Июн | 16.90 | 68.978 | 93223.66 | 0.000 | 0.000 | 0.00 | 0.000 | 0.000 | 0.000 | 0.00 | 0.00 | 93223.66 | 0.00 |
| 2 кв. | | 206.934 | 279670.98 | 0.000 | 0.000 | 0.00 | 0.000 | 0.000 | 0.000 | 0.00 | 0.00 | 279670.98 | 0.00 |
| Июл | 18.70 | 68.978 | 98817.08 | 0.000 | 0.000 | 0.00 | 0.000 | 0.000 | 0.000 | 0.00 | 0.00 | 98817.08 | 0.00 |
| Авг | 16.80 | 68.978 | 98817.08 | 0.000 | 0.000 | 0.00 | 0.000 | 0.000 | 0.000 | 0.00 | 0.00 | 98817.08 | 0.00 |
| Сен | 11.10 | 68.978 | 98817.08 | 0.000 | 0.000 | 0.00 | 0.000 | 0.000 | 0.000 | 0.00 | 0.00 | 98817.08 | 0.00 |
| 3 кв. | | 206.934 | 296451.24 | 0.000 | 0.000 | 0.00 | 0.000 | 0.000 | 0.000 | 0.00 | 0.00 | 296451.24 | 0.00 |
| Окт | 5.20 | 68.978 | 98817.08 | 0.000 | 0.000 | 0.00 | 0.000 | 0.000 | 0.000 | 0.00 | 0.00 | 98817.08 | 0.00 |
| Ноя | -1.10 | 68.978 | 98817.08 | 0.000 | 0.000 | 0.00 | 0.000 | 0.000 | 0.000 | 0.00 | 0.00 | 98817.08 | 0.00 |
| Дек | -5.60 | 68.978 | 98817.08 | 0.000 | 0.000 | 0.00 | 0.000 | 0.000 | 0.000 | 0.00 | 0.00 | 98817.08 | 0.00 |
| 4 кв. | | 206.934 | 296451.24 | 0.000 | 0.000 | 0.00 | 0.000 | 0.000 | 0.000 | 0.00 | 0.00 | 296451.24 | 0.00 |
| Год | | 827.736 | 1152244.44 | 0.000 | 0.000 | 0.00 | 0.000 | 0.000 | 0.000 | 0.00 | 0.00 | 1152244.44 | 0.00 |

Объект : ООО "ДомЭксКом" 1-й Москов. пр., д. 10. Отоп.

Абонент: ООО "ДомЭксКом"

Л/счет: 1199

Котельная: БКЗ (аренда)

| Тарифы | Янв-Мар | Апр-Июн | Июл-Авг | Сен-Дек |
|----------------------|----------|----------|----------|----------|
| отопление, руб/Гкал | 1351.500 | 1351.500 | 1432.590 | 1432.590 |
| гвс (т/э), руб/Гкал | 1351.500 | 1351.500 | 1432.590 | 1432.590 |
| гвс (ф/в), руб/куб.м | | | | |

Расчетные данные: ОТОПЛЕНИЕ: S=4311.12 м2, Нотт=0.016000 Гкал/м2; {Сол=0.00 м2} {Соб=4311.12 м2}

Исполнитель Шевякова Л.П. тел.:

График отпусков для объекта [360]

17.09.2018

2018 г.

| Реализация | | | | | | | | | | | | | | |
|------------|-------|-------|------|-------|---------|------|---------|---------|---------|------------|---------|------------|---------|------------|
| ОТОПЛЕНИЕ | | | | | ГВС | | | | | | | | | |
| Месяц | t мес | Гкал | руб | куб.м | втч ОДН | руб | втч ОДН | Гкал | втч ОДН | руб | втч ОДН | сумма | втч ОДН | Всего, руб |
| Янв | -7.80 | 0.000 | 0.00 | 0.000 | 0.000 | 0.00 | 0.00 | 59.807 | 0.000 | 123040.01 | 0.00 | 123040.01 | 0.00 | 0.00 |
| Фев | -7.10 | 0.000 | 0.00 | 0.000 | 0.000 | 0.00 | 0.00 | 59.807 | 0.000 | 123040.01 | 0.00 | 123040.01 | 0.00 | 0.00 |
| Мар | -1.30 | 0.000 | 0.00 | 0.000 | 0.000 | 0.00 | 0.00 | 59.807 | 0.000 | 123040.01 | 0.00 | 123040.01 | 0.00 | 0.00 |
| 1 кв. | | 0.000 | 0.00 | 0.000 | 0.000 | 0.00 | 0.00 | 179.421 | 0.000 | 369120.03 | 0.00 | 369120.03 | 0.00 | 0.00 |
| Апр | 6.40 | 0.000 | 0.00 | 0.000 | 0.000 | 0.00 | 0.00 | 59.807 | 0.000 | 123040.01 | 0.00 | 123040.01 | 0.00 | 0.00 |
| Май | 13.00 | 0.000 | 0.00 | 0.000 | 0.000 | 0.00 | 0.00 | 59.807 | 0.000 | 123040.01 | 0.00 | 123040.01 | 0.00 | 0.00 |
| Июн | 16.90 | 0.000 | 0.00 | 0.000 | 0.000 | 0.00 | 0.00 | 59.807 | 0.000 | 123040.01 | 0.00 | 123040.01 | 0.00 | 0.00 |
| 2 кв. | | 0.000 | 0.00 | 0.000 | 0.000 | 0.00 | 0.00 | 179.421 | 0.000 | 369120.03 | 0.00 | 369120.03 | 0.00 | 0.00 |
| Июл | 18.70 | 0.000 | 0.00 | 0.000 | 0.000 | 0.00 | 0.00 | 59.807 | 0.000 | 126364.68 | 0.00 | 126364.68 | 0.00 | 0.00 |
| Авг | 16.80 | 0.000 | 0.00 | 0.000 | 0.000 | 0.00 | 0.00 | 59.807 | 0.000 | 126364.68 | 0.00 | 126364.68 | 0.00 | 0.00 |
| Сен | 11.10 | 0.000 | 0.00 | 0.000 | 0.000 | 0.00 | 0.00 | 59.807 | 0.000 | 126364.68 | 0.00 | 126364.68 | 0.00 | 0.00 |
| 3 кв. | | 0.000 | 0.00 | 0.000 | 0.000 | 0.00 | 0.00 | 179.421 | 0.000 | 379094.04 | 0.00 | 379094.04 | 0.00 | 0.00 |
| Окт | 5.20 | 0.000 | 0.00 | 0.000 | 0.000 | 0.00 | 0.00 | 59.807 | 0.000 | 126364.68 | 0.00 | 126364.68 | 0.00 | 0.00 |
| Ноя | -1.10 | 0.000 | 0.00 | 0.000 | 0.000 | 0.00 | 0.00 | 59.807 | 0.000 | 126364.68 | 0.00 | 126364.68 | 0.00 | 0.00 |
| Дек | -5.60 | 0.000 | 0.00 | 0.000 | 0.000 | 0.00 | 0.00 | 59.807 | 0.000 | 126364.68 | 0.00 | 126364.68 | 0.00 | 0.00 |
| 4 кв. | | 0.000 | 0.00 | 0.000 | 0.000 | 0.00 | 0.00 | 179.421 | 0.000 | 379094.04 | 0.00 | 379094.04 | 0.00 | 0.00 |
| Год | | 0.000 | 0.00 | 0.000 | 0.000 | 0.00 | 0.00 | 717.684 | 0.000 | 1496428.14 | 0.00 | 1496428.14 | 0.00 | 0.00 |

Объект : ООО"ДомЭксКом"Кашир.д.91.ИТП.ГВС

Абонент: ООО"ДомЭксКом"

Л/счет: 1199

Котельная: 25 лет Октября

| Тарифы | Янв-Мар | Апр-Июн | Июл-Авг | Сен-Дек |
|----------------------|----------|----------|----------|----------|
| отопление, руб/Гкал | 2057.290 | 2057.290 | 2112.880 | 2112.880 |
| гвс (т/э), руб/Гкал | | | | |
| гвс (ф/в), руб/куб.м | 0.000 | 0.000 | 0.000 | 0.000 |

Расчетные данные: ГВС: а=336 чел, Nгвс=3.3458 м3/(чел*мес), Nотт=0.0000000 м3/(м2*мес), Kг=0.05320 Гкал/м3; {Sou=0.00 м2} {Соб=0.00 м2}

Исполнитель Шевякова Л.П. тел.:

График отпусков для объекта [3158]

17.09.2018

2018 г.

Реализация

| Месяц | t мес | ОТОПЛЕНИЕ | | | | ГВС | | | | | | | Всего, руб | | |
|-------|-------|-----------|------------|-------|---------|------|---------|-------|---------|------|---------|-------|------------|------------|------|
| | | Гкал | руб | куб.м | втч Одн | руб | втч Одн | Гкал | втч Одн | руб | втч Одн | сумма | втч Одн | | |
| Янв | -7.80 | 177.070 | 364285.16 | 0.000 | 0.000 | 0.00 | 0.000 | 0.000 | 0.00 | 0.00 | 0.000 | 0.00 | 0.00 | 364285.16 | 0.00 |
| Фев | -7.10 | 177.070 | 364285.16 | 0.000 | 0.000 | 0.00 | 0.000 | 0.000 | 0.00 | 0.00 | 0.000 | 0.00 | 0.00 | 364285.16 | 0.00 |
| Мар | -1.30 | 177.070 | 364285.16 | 0.000 | 0.000 | 0.00 | 0.000 | 0.000 | 0.00 | 0.00 | 0.000 | 0.00 | 0.00 | 364285.16 | 0.00 |
| 1 кв. | | 531.210 | 1092855.48 | 0.000 | 0.000 | 0.00 | 0.000 | 0.000 | 0.00 | 0.00 | 0.000 | 0.00 | 0.00 | 1092855.48 | 0.00 |
| Апр | 6.40 | 177.070 | 364285.16 | 0.000 | 0.000 | 0.00 | 0.000 | 0.000 | 0.00 | 0.00 | 0.000 | 0.00 | 0.00 | 364285.16 | 0.00 |
| Май | 13.00 | 177.070 | 364285.16 | 0.000 | 0.000 | 0.00 | 0.000 | 0.000 | 0.00 | 0.00 | 0.000 | 0.00 | 0.00 | 364285.16 | 0.00 |
| Июн | 16.90 | 177.070 | 364285.16 | 0.000 | 0.000 | 0.00 | 0.000 | 0.000 | 0.00 | 0.00 | 0.000 | 0.00 | 0.00 | 364285.16 | 0.00 |
| 2 кв. | | 531.210 | 1092855.48 | 0.000 | 0.000 | 0.00 | 0.000 | 0.000 | 0.00 | 0.00 | 0.000 | 0.00 | 0.00 | 1092855.48 | 0.00 |
| Июл | 18.70 | 177.070 | 374128.51 | 0.000 | 0.000 | 0.00 | 0.000 | 0.000 | 0.00 | 0.00 | 0.000 | 0.00 | 0.00 | 374128.51 | 0.00 |
| Авг | 16.80 | 177.070 | 374128.51 | 0.000 | 0.000 | 0.00 | 0.000 | 0.000 | 0.00 | 0.00 | 0.000 | 0.00 | 0.00 | 374128.51 | 0.00 |
| Сен | 11.10 | 177.070 | 374128.51 | 0.000 | 0.000 | 0.00 | 0.000 | 0.000 | 0.00 | 0.00 | 0.000 | 0.00 | 0.00 | 374128.51 | 0.00 |
| 3 кв. | | 531.210 | 1122385.53 | 0.000 | 0.000 | 0.00 | 0.000 | 0.000 | 0.00 | 0.00 | 0.000 | 0.00 | 0.00 | 1122385.53 | 0.00 |
| Окт | 5.20 | 177.070 | 374128.51 | 0.000 | 0.000 | 0.00 | 0.000 | 0.000 | 0.00 | 0.00 | 0.000 | 0.00 | 0.00 | 374128.51 | 0.00 |
| Ноя | -1.10 | 177.070 | 374128.51 | 0.000 | 0.000 | 0.00 | 0.000 | 0.000 | 0.00 | 0.00 | 0.000 | 0.00 | 0.00 | 374128.51 | 0.00 |
| Дек | -5.60 | 177.070 | 374128.51 | 0.000 | 0.000 | 0.00 | 0.000 | 0.000 | 0.00 | 0.00 | 0.000 | 0.00 | 0.00 | 374128.51 | 0.00 |
| 4 кв. | | 531.210 | 1122385.53 | 0.000 | 0.000 | 0.00 | 0.000 | 0.000 | 0.00 | 0.00 | 0.000 | 0.00 | 0.00 | 1122385.53 | 0.00 |
| Год | | 2124.840 | 4430482.02 | 0.000 | 0.000 | 0.00 | 0.000 | 0.000 | 0.00 | 0.00 | 0.000 | 0.00 | 0.00 | 4430482.02 | 0.00 |

Объект : ООО "ДомЭксКом" Кашир.д.91.ИТП.Отоп.

Абонент: ООО "ДомЭксКом"

Л/счет: 1199

Котельная: 25 лет Октября

| Тарифы | Янв-Мар | Апр-Июн | Июл-Авг | Сен-Дек |
|----------------------|----------|----------|----------|----------|
| отопление, руб/Гкал | 2057.290 | 2057.290 | 2112.880 | 2112.880 |
| гвс (т/э), руб/Гкал | | | | |
| гвс (ф/в), руб/куб.м | | | | |

Расчетные данные: ОТОПЛЕНИЕ: S=11066.90 м2, Номт=0.016000 Гкал/м2; {Sотп=0.00 м2} {Sоб=12323.90 м2}

Исполнитель Шевякова Л.П. тел.:

График отпусков для объекта [1782]

17.09.2018

2018 г.

| Реализация | | | | | | | | | | | | | |
|------------|-------|-------|------|-------|---------|------|---------|---------|---------|-----------|---------|------------|---------|
| ОТОПЛЕНИЕ | | | | | | ГВС | | | | | | | |
| Месяц | t мес | Гкал | руб | куб.м | втч ОДН | руб | втч ОДН | Гкал | втч ОДН | руб | втч ОДН | Всего, руб | |
| | | | | | | | | | | | | сумма | втч ОДН |
| Янв | -7.80 | 0.000 | 0.00 | 0.000 | 0.000 | 0.00 | 0.00 | 34.709 | 0.000 | 71407.16 | 0.000 | 71407.16 | 0.00 |
| Фев | -7.10 | 0.000 | 0.00 | 0.000 | 0.000 | 0.00 | 0.00 | 34.709 | 0.000 | 71407.16 | 0.000 | 71407.16 | 0.00 |
| Мар | -1.30 | 0.000 | 0.00 | 0.000 | 0.000 | 0.00 | 0.00 | 34.709 | 0.000 | 71407.16 | 0.000 | 71407.16 | 0.00 |
| 1 кв. | | 0.000 | 0.00 | 0.000 | 0.000 | 0.00 | 0.00 | 104.127 | 0.000 | 214221.48 | 0.000 | 214221.48 | 0.00 |
| Апр | 6.40 | 0.000 | 0.00 | 0.000 | 0.000 | 0.00 | 0.00 | 34.709 | 0.000 | 71407.16 | 0.000 | 71407.16 | 0.00 |
| Май | 13.00 | 0.000 | 0.00 | 0.000 | 0.000 | 0.00 | 0.00 | 34.709 | 0.000 | 71407.16 | 0.000 | 71407.16 | 0.00 |
| Июн | 16.90 | 0.000 | 0.00 | 0.000 | 0.000 | 0.00 | 0.00 | 34.709 | 0.000 | 71407.16 | 0.000 | 71407.16 | 0.00 |
| 2 кв. | | 0.000 | 0.00 | 0.000 | 0.000 | 0.00 | 0.00 | 104.127 | 0.000 | 214221.48 | 0.000 | 214221.48 | 0.00 |
| Июл | 18.70 | 0.000 | 0.00 | 0.000 | 0.000 | 0.00 | 0.00 | 34.709 | 0.000 | 73336.65 | 0.000 | 73336.65 | 0.00 |
| Авг | 16.80 | 0.000 | 0.00 | 0.000 | 0.000 | 0.00 | 0.00 | 34.709 | 0.000 | 73336.65 | 0.000 | 73336.65 | 0.00 |
| Сен | 11.10 | 0.000 | 0.00 | 0.000 | 0.000 | 0.00 | 0.00 | 34.709 | 0.000 | 73336.65 | 0.000 | 73336.65 | 0.00 |
| 3 кв. | | 0.000 | 0.00 | 0.000 | 0.000 | 0.00 | 0.00 | 104.127 | 0.000 | 220009.95 | 0.000 | 220009.95 | 0.00 |
| Окт | 5.20 | 0.000 | 0.00 | 0.000 | 0.000 | 0.00 | 0.00 | 34.709 | 0.000 | 73336.65 | 0.000 | 73336.65 | 0.00 |
| Ноя | -1.10 | 0.000 | 0.00 | 0.000 | 0.000 | 0.00 | 0.00 | 34.709 | 0.000 | 73336.65 | 0.000 | 73336.65 | 0.00 |
| Дек | -5.60 | 0.000 | 0.00 | 0.000 | 0.000 | 0.00 | 0.00 | 34.709 | 0.000 | 73336.65 | 0.000 | 73336.65 | 0.00 |
| 4 кв. | | 0.000 | 0.00 | 0.000 | 0.000 | 0.00 | 0.00 | 104.127 | 0.000 | 220009.95 | 0.000 | 220009.95 | 0.00 |
| Год | | 0.000 | 0.00 | 0.000 | 0.000 | 0.00 | 0.00 | 416.508 | 0.000 | 868462.86 | 0.000 | 868462.86 | 0.00 |

Объект : ООО "ДомЭксКом" Кирова, 11/1, ГВС.ИТП

Абонент: ООО "ДомЭксКом"

Котельная: Кирова

Л/счет: 1199

| Тарифы | Янв-Мар | Апр-Июн | Июл-Авг | Сен-Дек |
|----------------------|----------|----------|----------|----------|
| отопление, руб/Гкал | 2057.290 | 2057.290 | 2112.880 | 2112.880 |
| гвс (т/э), руб/Гкал | | | | |
| гвс (ф/в), руб/куб.м | 0.000 | 0.000 | 0.000 | 0.000 |

Расчетные данные: ГВС: а=195 чел, Nавс=3.3458 м3/(чел*мес), Nот=0.000000 м3/(м2*мес), Kq=0.05320 Гкал/м3; {Sот=0.00 м2} {Sоб=0.00 м2}

Исполнитель Шевякова Л.П. тел.:

График отпусков для объекта [2033]

17.09.2018

2018 г.

| | | Реализация | | | | | | | | | | Всего, руб | |
|-------|-------|------------|------------|-------|---------|------|---------|-------|---------|------|---------|------------|---------|
| | | ОТОПЛЕНИЕ | | | | | ГВС | | | | | сумма | втч ОДН |
| Месяц | t мес | Гкал | руб | куб.м | втч ОДН | руб | втч ОДН | Гкал | втч ОДН | руб | втч ОДН | руб | втч ОДН |
| Янв | -7.80 | 121.958 | 250903.80 | 0.000 | 0.000 | 0.00 | 0.000 | 0.000 | 0.000 | 0.00 | 0.000 | 0.00 | 0.00 |
| Фев | -7.10 | 121.958 | 250903.80 | 0.000 | 0.000 | 0.00 | 0.000 | 0.000 | 0.000 | 0.00 | 0.000 | 0.00 | 0.00 |
| Мар | -1.30 | 121.958 | 250903.80 | 0.000 | 0.000 | 0.00 | 0.000 | 0.000 | 0.000 | 0.00 | 0.000 | 0.00 | 0.00 |
| 1 кв. | | 365.874 | 752711.40 | 0.000 | 0.000 | 0.00 | 0.000 | 0.000 | 0.000 | 0.00 | 0.000 | 0.00 | 0.00 |
| Апр | 6.40 | 121.958 | 250903.80 | 0.000 | 0.000 | 0.00 | 0.000 | 0.000 | 0.000 | 0.00 | 0.000 | 0.00 | 0.00 |
| Май | 13.00 | 121.958 | 250903.80 | 0.000 | 0.000 | 0.00 | 0.000 | 0.000 | 0.000 | 0.00 | 0.000 | 0.00 | 0.00 |
| Июн | 16.90 | 121.958 | 250903.80 | 0.000 | 0.000 | 0.00 | 0.000 | 0.000 | 0.000 | 0.00 | 0.000 | 0.00 | 0.00 |
| 2 кв. | | 365.874 | 752711.40 | 0.000 | 0.000 | 0.00 | 0.000 | 0.000 | 0.000 | 0.00 | 0.000 | 0.00 | 0.00 |
| Июл | 18.70 | 121.958 | 257683.46 | 0.000 | 0.000 | 0.00 | 0.000 | 0.000 | 0.000 | 0.00 | 0.000 | 0.00 | 0.00 |
| Авг | 16.80 | 121.958 | 257683.46 | 0.000 | 0.000 | 0.00 | 0.000 | 0.000 | 0.000 | 0.00 | 0.000 | 0.00 | 0.00 |
| Сен | 11.10 | 121.958 | 257683.46 | 0.000 | 0.000 | 0.00 | 0.000 | 0.000 | 0.000 | 0.00 | 0.000 | 0.00 | 0.00 |
| 3 кв. | | 365.874 | 773050.38 | 0.000 | 0.000 | 0.00 | 0.000 | 0.000 | 0.000 | 0.00 | 0.000 | 0.00 | 0.00 |
| Окт | 5.20 | 121.958 | 257683.46 | 0.000 | 0.000 | 0.00 | 0.000 | 0.000 | 0.000 | 0.00 | 0.000 | 0.00 | 0.00 |
| Ноя | -1.10 | 121.958 | 257683.46 | 0.000 | 0.000 | 0.00 | 0.000 | 0.000 | 0.000 | 0.00 | 0.000 | 0.00 | 0.00 |
| Дек | -5.60 | 121.958 | 257683.46 | 0.000 | 0.000 | 0.00 | 0.000 | 0.000 | 0.000 | 0.00 | 0.000 | 0.00 | 0.00 |
| 4 кв. | | 365.874 | 773050.38 | 0.000 | 0.000 | 0.00 | 0.000 | 0.000 | 0.000 | 0.00 | 0.000 | 0.00 | 0.00 |
| Год | | 1463.496 | 3051523.56 | 0.000 | 0.000 | 0.00 | 0.000 | 0.000 | 0.000 | 0.00 | 0.000 | 0.00 | 0.00 |

Объект : ООО "ДомЭксКом" Кирова, 11/1. Отоп. ИТП

Абонент: ООО "ДомЭксКом"

Котельная: Кирова

Л/счет: 1199

| Тарифы | Янв-Мар | Апр-Июн | Июл-Авг | Сен-Дек |
|----------------------|----------|----------|----------|----------|
| отопление, руб/Гкал | 2057.290 | 2057.290 | 2112.880 | 2112.880 |
| гвс (т/э), руб/Гкал | | | | |
| гвс (ф/в), руб/куб.м | | | | |

Расчетные данные: ОТОПЛЕНИЕ: S=7622.40 м2, Norm=0.016000 Гкал/м2, {Souf=0.00 м2} {Souв=7622.40 м2}

Исполнитель Шевакова Л.П. тел.:

| Мес | Теплоэнергия | | | | | | | | | | Холодная вода | | | | | ВСЕГО Доходов (без НДС) | | |
|---------------------------------|------------------|---------|-------|-------|--------|------------|-----------|-----------|----------|-------|-------------------|-----------|----------|-------|-----------|-------------------------------|------------|--|
| | Реализация, Гкал | | | | | Доход, руб | | | | | Реализация, куб.м | | | | | | Доход, руб | |
| | отопл | вентл | гвс | пар | потери | всего | сумма | НДС | подпитка | нужды | ГВС | конденсат | сумма | НДС | | | | |
| Янв | -7.80 | 72.467 | 0.000 | 0.000 | 0.000 | 72.467 | 149085.59 | 26835.41 | 0.000 | 0.000 | 0.000 | 0.000 | 0.000 | 0.000 | 149085.59 | | | |
| Фев | -7.10 | 62.880 | 0.000 | 0.000 | 0.000 | 62.880 | 129362.42 | 23285.24 | 0.000 | 0.000 | 0.000 | 0.000 | 0.000 | 0.000 | 129362.42 | | | |
| Мар | -1.30 | 46.004 | 0.000 | 0.000 | 0.000 | 46.004 | 94644.23 | 17035.96 | 0.000 | 0.000 | 0.000 | 0.000 | 0.000 | 0.000 | 94644.23 | | | |
| 1 кв. | | 181.351 | 0.000 | 0.000 | 0.000 | 181.351 | 373092.24 | 67156.61 | 0.000 | 0.000 | 0.000 | 0.000 | 0.000 | 0.000 | 373092.24 | | | |
| Апр | 6.40 | 14.183 | 0.000 | 0.000 | 0.000 | 14.183 | 29179.49 | 5252.31 | 0.000 | 0.000 | 0.000 | 0.000 | 0.000 | 0.000 | 29179.49 | | | |
| Май | 13.00 | 0.000 | 0.000 | 0.000 | 0.000 | 0.000 | 0.000 | 0.000 | 0.000 | 0.000 | 0.000 | 0.000 | 0.000 | 0.000 | 0.000 | | | |
| Июн | 16.90 | 0.000 | 0.000 | 0.000 | 0.000 | 0.000 | 0.000 | 0.000 | 0.000 | 0.000 | 0.000 | 0.000 | 0.000 | 0.000 | 0.000 | | | |
| 2 кв. | | 14.183 | 0.000 | 0.000 | 0.000 | 14.183 | 29179.49 | 5252.31 | 0.000 | 0.000 | 0.000 | 0.000 | 0.000 | 0.000 | 29179.49 | | | |
| Июл | 18.70 | 0.000 | 0.000 | 0.000 | 0.000 | 0.000 | 0.000 | 0.000 | 0.000 | 0.000 | 0.000 | 0.000 | 0.000 | 0.000 | 0.000 | | | |
| Авг | 16.80 | 0.000 | 0.000 | 0.000 | 0.000 | 0.000 | 0.000 | 0.000 | 0.000 | 0.000 | 0.000 | 0.000 | 0.000 | 0.000 | 0.000 | | | |
| Сен | 11.10 | 0.000 | 0.000 | 0.000 | 0.000 | 0.000 | 0.000 | 0.000 | 0.000 | 0.000 | 0.000 | 0.000 | 0.000 | 0.000 | 0.000 | | | |
| 3 кв. | | 0.000 | 0.000 | 0.000 | 0.000 | 0.000 | 0.000 | 0.000 | 0.000 | 0.000 | 0.000 | 0.000 | 0.000 | 0.000 | 0.000 | | | |
| Окт | 5.20 | 19.542 | 0.000 | 0.000 | 0.000 | 19.542 | 41289.18 | 7432.05 | 0.000 | 0.000 | 0.000 | 0.000 | 0.000 | 0.000 | 41289.18 | | | |
| Ноя | -1.10 | 43.732 | 0.000 | 0.000 | 0.000 | 43.732 | 92401.19 | 16632.21 | 0.000 | 0.000 | 0.000 | 0.000 | 0.000 | 0.000 | 92401.19 | | | |
| Дек | -5.60 | 63.510 | 0.000 | 0.000 | 0.000 | 63.510 | 134189.83 | 24154.17 | 0.000 | 0.000 | 0.000 | 0.000 | 0.000 | 0.000 | 134189.83 | | | |
| 4 кв. | | 126.784 | 0.000 | 0.000 | 0.000 | 126.784 | 267880.20 | 48218.43 | 0.000 | 0.000 | 0.000 | 0.000 | 0.000 | 0.000 | 267880.20 | | | |
| Год | | 322.318 | 0.000 | 0.000 | 0.000 | 322.318 | 670151.93 | 120627.35 | 0.000 | 0.000 | 0.000 | 0.000 | 0.000 | 0.000 | 670151.93 | | | |
| Максимальные нагрузки, Гкал/ч | | | | | | | | | | | 0.000000 | | 0.000000 | | 0.000000 | | 0.000000 | |
| Среднечасовые нагрузки, куб.м/ч | | | | | | | | | | | 0.000000 | | 0.000000 | | 0.000000 | | 0.000000 | |

17.09.2018

Объект : ООО "ДомЭксКом" Совет, 50. Гараж-стоянка

Абонент: ООО "ДомЭксКом" Л/счет: 1199

Котельная: Речная ЦТП: Дачная Р

Тарифы (теплоэнергия) [Общий тариф]

| Назначение тарифа | Янв-Мар | Апр-Июн | Июл-Авг | Сен-Дек |
|---------------------------|----------|----------|----------|----------|
| Т/энергия(общий),руб/Гкал | 2057.290 | 2057.290 | 2112.880 | 2112.880 |

Тарифы (холодная вода)

| Назначение тарифа | Янв-Мар | Апр-Июн | Июл-Авг | Сен-Дек |
|-------------------|---------|---------|---------|---------|
| | | | | |

Qот = q * 1.0800 * (Vзд+0.4*Vподв) * (tвнут-tмес) * Клрос * 0.000024 * Nотопл

| | ОТОПЛ | ВЕНТЛ | ГВС | ПАР |
|-------|----------|-------|-----|-----|
| Vзд | 14902 | | | |
| Vподв | 0 | | | |
| q | 0.340000 | | | |
| tнар | -25 | | | |
| tвнут | 10 | | | |
| S жил | 4534.40 | | | |
| Клрос | 1.00 | | | |

График отпусков для объекта [1641]

17.09.2018

2018 г.

| Реализация | | | | | | | | | | | |
|------------|-------|-------|------|-------|---------|------|---------|-------|---------|------|---------|
| ОТОПЛЕНИЕ | | | | | | ГВС | | | | | |
| Месяц | t мес | Г кал | руб | куб.м | втч ОДН | руб | втч ОДН | Г кал | втч ОДН | руб | втч ОДН |
| Янв | -7.80 | 0.000 | 0.00 | 0.000 | 0.000 | 0.00 | 0.000 | 0.000 | 0.000 | 0.00 | 0.00 |
| Фев | -7.10 | 0.000 | 0.00 | 0.000 | 0.000 | 0.00 | 0.000 | 0.000 | 0.000 | 0.00 | 0.00 |
| Мар | -1.30 | 0.000 | 0.00 | 0.000 | 0.000 | 0.00 | 0.000 | 0.000 | 0.000 | 0.00 | 0.00 |
| 1 кв. | | 0.000 | 0.00 | 0.000 | 0.000 | 0.00 | 0.000 | 0.000 | 0.000 | 0.00 | 0.00 |
| Апр | 6.40 | 0.000 | 0.00 | 0.000 | 0.000 | 0.00 | 0.000 | 0.000 | 0.000 | 0.00 | 0.00 |
| Май | 13.00 | 0.000 | 0.00 | 0.000 | 0.000 | 0.00 | 0.000 | 0.000 | 0.000 | 0.00 | 0.00 |
| Июн | 16.90 | 0.000 | 0.00 | 0.000 | 0.000 | 0.00 | 0.000 | 0.000 | 0.000 | 0.00 | 0.00 |
| 2 кв. | | 0.000 | 0.00 | 0.000 | 0.000 | 0.00 | 0.000 | 0.000 | 0.000 | 0.00 | 0.00 |
| Июл | 18.70 | 0.000 | 0.00 | 0.000 | 0.000 | 0.00 | 0.000 | 0.000 | 0.000 | 0.00 | 0.00 |
| Авг | 16.80 | 0.000 | 0.00 | 0.000 | 0.000 | 0.00 | 0.000 | 0.000 | 0.000 | 0.00 | 0.00 |
| Сен | 11.10 | 0.000 | 0.00 | 0.000 | 0.000 | 0.00 | 0.000 | 0.000 | 0.000 | 0.00 | 0.00 |
| 3 кв. | | 0.000 | 0.00 | 0.000 | 0.000 | 0.00 | 0.000 | 0.000 | 0.000 | 0.00 | 0.00 |
| Окт | 5.20 | 0.000 | 0.00 | 0.000 | 0.000 | 0.00 | 0.000 | 0.000 | 0.000 | 0.00 | 0.00 |
| Ноя | -1.10 | 0.000 | 0.00 | 0.000 | 0.000 | 0.00 | 0.000 | 0.000 | 0.000 | 0.00 | 0.00 |
| Дек | -5.60 | 0.000 | 0.00 | 0.000 | 0.000 | 0.00 | 0.000 | 0.000 | 0.000 | 0.00 | 0.00 |
| 4 кв. | | 0.000 | 0.00 | 0.000 | 0.000 | 0.00 | 0.000 | 0.000 | 0.000 | 0.00 | 0.00 |
| Год | | 0.000 | 0.00 | 0.000 | 0.000 | 0.00 | 0.000 | 0.000 | 0.000 | 0.00 | 0.00 |

Объект : 000"ДомЭксКом"Советская,50.ГВС.ИТП

Абонент: 000"ДомЭксКом"

Л/счет: 1199

Котельная: Речная

ЦТП: Дачная Р

| Тарифы | Янв-Мар | Апр-Июн | Июл-Авг | Сен-Дек |
|----------------------|----------|----------|----------|----------|
| отопление, руб/Гкал | 2057.290 | 2057.290 | 2112.880 | 2112.880 |
| гвс (т/э), руб/Гкал | | | | |
| гвс (ф/в), руб/куб.м | | | | |

Расчетные данные: ГВС: а=574 чел, Мвс=3.3458 м3/(чел*мес), Нол=0.000000 м3/(м2*мес), Кг=0.05320 Гкал/м3; {Sou=0.00 м2} {Соб=0.00 м2}

Исполнитель Шевякова Л.П. тел.:

График отпусков для объекта [1629]

17.09.2018

2018 г.

| Реализация | | | | | | | | | | | | |
|------------|-------|----------|-------------|-------|---------|------|---------|-------|---------|------|---------|-------------|
| ГВС | | | | | | | | | | | | |
| ОТОПЛЕНИЕ | | | | | | ГВС | | | | | | Всего, руб |
| Месяц | t мес | Гкал | руб | куб.м | втч ОДН | руб | втч ОДН | Гкал | втч ОДН | руб | втч ОДН | сумма |
| Янв | -7.80 | 522.544 | 1075024.55 | 0.000 | 0.000 | 0.00 | 0.000 | 0.000 | 0.000 | 0.00 | 0.00 | 1075024.55 |
| Фев | -7.10 | 522.544 | 1075024.55 | 0.000 | 0.000 | 0.00 | 0.000 | 0.000 | 0.000 | 0.00 | 0.00 | 1075024.55 |
| Мар | -1.30 | 522.544 | 1075024.55 | 0.000 | 0.000 | 0.00 | 0.000 | 0.000 | 0.000 | 0.00 | 0.00 | 1075024.55 |
| 1 кв. | | 1567.632 | 3225073.65 | 0.000 | 0.000 | 0.00 | 0.000 | 0.000 | 0.000 | 0.00 | 0.00 | 3225073.65 |
| Апр | 6.40 | 522.544 | 1075024.55 | 0.000 | 0.000 | 0.00 | 0.000 | 0.000 | 0.000 | 0.00 | 0.00 | 1075024.55 |
| Май | 13.00 | 522.544 | 1075024.55 | 0.000 | 0.000 | 0.00 | 0.000 | 0.000 | 0.000 | 0.00 | 0.00 | 1075024.55 |
| Июн | 16.90 | 522.544 | 1075024.55 | 0.000 | 0.000 | 0.00 | 0.000 | 0.000 | 0.000 | 0.00 | 0.00 | 1075024.55 |
| 2 кв. | | 1567.632 | 3225073.65 | 0.000 | 0.000 | 0.00 | 0.000 | 0.000 | 0.000 | 0.00 | 0.00 | 3225073.65 |
| Июл | 18.70 | 522.544 | 1104072.77 | 0.000 | 0.000 | 0.00 | 0.000 | 0.000 | 0.000 | 0.00 | 0.00 | 1104072.77 |
| Авг | 16.80 | 522.544 | 1104072.77 | 0.000 | 0.000 | 0.00 | 0.000 | 0.000 | 0.000 | 0.00 | 0.00 | 1104072.77 |
| Сен | 11.10 | 522.544 | 1104072.77 | 0.000 | 0.000 | 0.00 | 0.000 | 0.000 | 0.000 | 0.00 | 0.00 | 1104072.77 |
| 3 кв. | | 1567.632 | 3312218.31 | 0.000 | 0.000 | 0.00 | 0.000 | 0.000 | 0.000 | 0.00 | 0.00 | 3312218.31 |
| Окт | 5.20 | 522.544 | 1104072.77 | 0.000 | 0.000 | 0.00 | 0.000 | 0.000 | 0.000 | 0.00 | 0.00 | 1104072.77 |
| Ноя | -1.10 | 522.544 | 1104072.77 | 0.000 | 0.000 | 0.00 | 0.000 | 0.000 | 0.000 | 0.00 | 0.00 | 1104072.77 |
| Дек | -5.60 | 522.544 | 1104072.77 | 0.000 | 0.000 | 0.00 | 0.000 | 0.000 | 0.000 | 0.00 | 0.00 | 1104072.77 |
| 4 кв. | | 1567.632 | 3312218.31 | 0.000 | 0.000 | 0.00 | 0.000 | 0.000 | 0.000 | 0.00 | 0.00 | 3312218.31 |
| Год | | 6270.528 | 13074583.92 | 0.000 | 0.000 | 0.00 | 0.000 | 0.000 | 0.000 | 0.00 | 0.00 | 13074583.92 |

Объект : ООО"ДомЭксКом"Советская,50,Отоп.ИТП

Абонент: ООО"ДомЭксКом"

Котельная: Речная

П/счет: 1199

ЦТП: Дачная Р

| Тарифы | Янв-Мар | Апр-Июн | Июл-Авг | Сен-Дек |
|----------------------|----------|----------|----------|----------|
| отопление, руб/Гкал | 2057.290 | 2057.290 | 2112.880 | 2112.880 |
| гвс (т/э), руб/Гкал | | | | |
| гвс (ф/в), руб/куб.м | | | | |

Расчетные данные: ОТОПЛЕНИЕ: S=32659.00 м2, Нот=0.016000 Гкал/м2; {Sou=0.00 м2} {Sоб=32659.00 м2}

Исполнитель Шевякова Л.П. тел.:

АКТ

Разграничения балансовой принадлежности и эксплуатационной ответственности тепловых сетей к жилому дому, расположенному по адресу: Московская область, г.Домодедово, мкр.Белые Столбы, 1-й Московский пр-д, д.10 между МУП «Теплосеть» и ООО «ДомЭксКом» к договору ресурсоснабжения № 615 от 01.09.2018 г.

г.Домодедово

01 сентября 2018 г.

Мы, нижеподписавшиеся, директор МУП «Теплосеть» Пластинин А.Ю. и генеральный директор ООО «ДомЭксКом» Бородина С.Г.составили настоящий акт о нижеследующем:

Теплоснабжение жилого дома осуществлять по схеме:

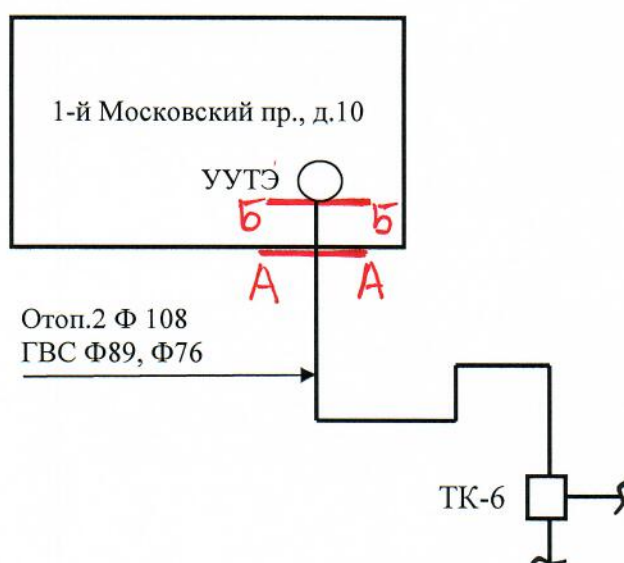

1. Границей балансовой принадлежности и эксплуатационной ответственности тепловых сетей многоквартирного дома являются красные линии А-А и Б-Б.
2. Тепловые сети ниже от линии А-А находятся на балансе и в эксплуатации МУП «Теплосеть».
3. Тепловые сети от линий А-А до линии Б-Б находятся на балансе ООО «ДомЭксКом» и в эксплуатации МУП «Теплосеть».
4. Тепловые сети выше от линии Б-Б находятся на балансе и в эксплуатации ООО «ДомЭксКом».

АКТ ПОДПИСАЛИ:

Директор МУП «Теплосеть»

А.Ю.Пластинин

МП

Генеральный директор
ООО «ДомЭксКом»

С.Г.Бородина

МП

АКТ

Разграничения балансовой принадлежности и эксплуатационной ответственности тепловых сетей к жилому дому, расположенному по адресу: Московская область, г.Домодедово, Каширское шоссе, д.91 между МУП «Теплосеть» и ООО «ДомЭксКом» к договору ресурсоснабжения № 615 от 01.09.2018 г.

г.Домодедово

01 сентября 2018 г.

Мы, нижеподписавшиеся, директор МУП «Теплосеть» Пластинин А.Ю. и генеральный директор ООО «ДомЭксКом» Бородина С.Г.составили настоящий акт о нижеследующем:

Теплоснабжение жилого дома осуществлять по схеме:





1. Границей балансовой принадлежности и эксплуатационной ответственности тепловых сетей многоквартирного дома являются красные линии А-А и Б-Б.
2. Тепловые сети ниже от линии А-А находятся на балансе и в эксплуатации МУП «Теплосеть».
3. Тепловые сети от линий А-А до линии Б-Б находятся на балансе ООО «ДомЭксКом» и в эксплуатации МУП «Теплосеть».
4. Тепловые сети выше от линии Б-Б находятся на балансе и в эксплуатации ООО «ДомЭксКом».

АКТ ПОДПИСАЛИ:

Директор МУП «Теплосеть»

Генеральный директор
ООО «ДомЭксКом»

А.Ю.Пластинин

МП

С.Г.Бородина

МП

АКТ

Разграничения балансовой принадлежности и эксплуатационной ответственности тепловых сетей к жилому дому, расположенному по адресу: Московская область, г.Домодедово, ул.Кирова, д.11, кор.1 между МУП «Теплосеть» и ООО «ДомЭксКом» к договору ресурсоснабжения № 615 от 01.09.2018 г.

г.Домодедово

01 сентября 2018 г.

Мы, нижеподписавшиеся, директор МУП «Теплосеть» Пластинин А.Ю. и генеральный директор ООО «ДомЭксКом» Бородина С.Г.составили настоящий акт о нижеследующем:

Теплоснабжение жилого дома осуществлять по схеме:

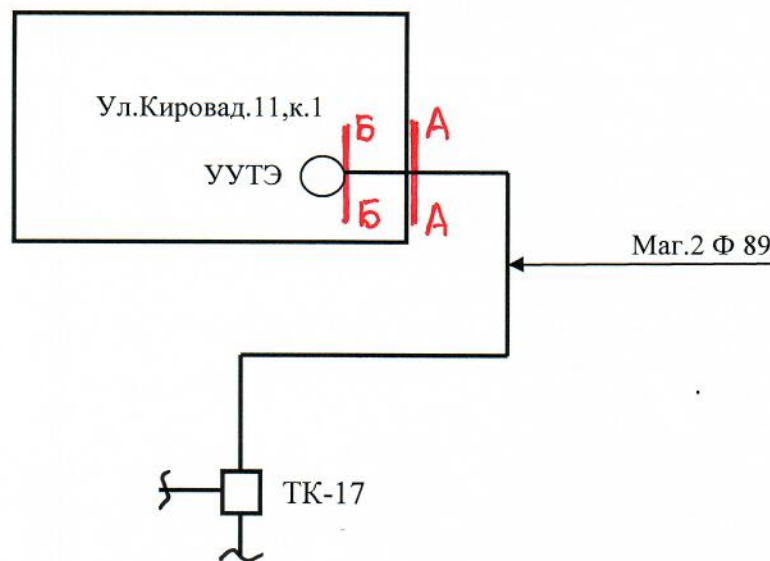

1. Границей балансовой принадлежности и эксплуатационной ответственности тепловых сетей многоквартирного дома являются красные линии А-А и Б-Б.
2. Тепловые сети справа от линии А-А находятся на балансе и в эксплуатации МУП «Теплосеть».
3. Тепловые сети от линий А-А до линии Б-Б находятся на балансе ООО «ДомЭксКом» и в эксплуатации МУП «Теплосеть».
4. Тепловые сети слева от линии Б-Б находятся на балансе и в эксплуатации ООО «ДомЭксКом».

АКТ ПОДПИСАЛИ:

Директор МУП «Теплосеть»

А.Ю.Пластинин

Генеральный директор
ООО «ДомЭксКом»

С.Г.Бородина

АКТ

Разграничения балансовой принадлежности и эксплуатационной ответственности тепловых сетей к жилому дому, расположенному по адресу: Московская область, г.Домодедово, ул.Советская, д.50 между МУП «Теплосеть» и ООО «ДомЭксКом» к договору ресурсоснабжения № 615 от 01.09.2018 г.

г.Домодедово

01 сентября 2018 г.

Мы, нижеподписавшиеся, директор МУП «Теплосеть» Пластинин А.Ю. и генеральный директор ООО «ДомЭксКом» Бородина С.Г.составили настоящий акт о нижеследующем:

Теплоснабжение жилого дома осуществлять по схеме:

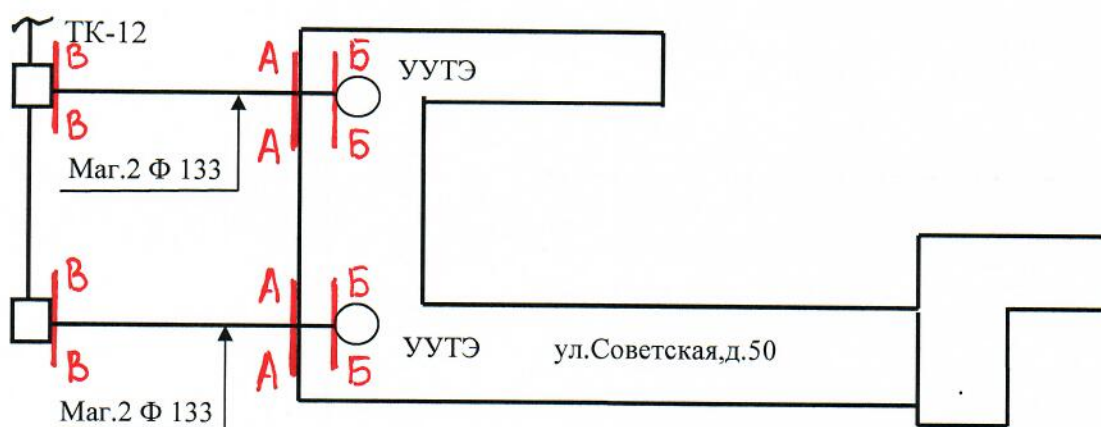

1. Границей балансовой принадлежности и эксплуатационной ответственности тепловых сетей многоквартирного дома являются красные линии А-А, Б-Б и В-В.
2. Тепловые сети слева от линий В-В находятся на балансе и в эксплуатации МУП «Теплосеть».
3. Тепловые сети от линий В-В до линий А-А находятся на балансе и в эксплуатации ТСЖ «Советская 50».
4. Тепловые сети от линий А-А до линии Б-Б находятся на балансе ООО «ДомЭксКом» и в эксплуатации МУП «Теплосеть».
5. Тепловые сети справа от линий Б-Б находятся на балансе и в эксплуатации ООО «ДомЭксКом».

АКТ ПОДПИСАЛИ:

Директор МУП «Теплосеть»

Генеральный директор
ООО «ДомЭксКом»

А.Ю.Пластинин

С.Г.Бородина



График зависимости температур сетевой воды в подающих и обратных трубопроводах тепловой сети от температуры наружного воздуха
(для котельных «25 лет Октября», Кирова, Речная)

| Температура наружного воздуха, °С | Температура в подающем трубопроводе сетевой воды, °С | Температура в обратном трубопроводе сетевой воды, °С |
|-----------------------------------|--|--|
| -25 | 130,0 | 70,0 |
| -24 | 127,4 | 68,8 |
| -23 | 124,8 | 67,6 |
| -22 | 122,2 | 66,4 |
| -21 | 119,6 | 65,2 |
| -20 | 117,0 | 64,0 |
| -19 | 114,4 | 62,7 |
| -18 | 111,8 | 61,5 |
| -17 | 109,2 | 60,3 |
| -16 | 106,6 | 59,1 |
| -15 | 104,0 | 57,9 |
| -14 | 101,3 | 56,7 |
| -13 | 98,7 | 55,5 |
| -12 | 96,1 | 54,3 |
| -11 | 93,5 | 53,1 |
| -10 | 90,9 | 51,9 |
| -9 | 88,3 | 50,7 |
| -8 | 85,7 | 49,4 |
| -7 | 83,1 | 48,2 |
| -6 | 80,5 | 47,0 |
| -5 | 77,9 | 45,8 |
| -4 | 75,3 | 44,6 |
| -3 | 72,7 | 43,4 |
| -2 | 70,0 | 42,1 |
| -1 | 70,0 | 42,1 |
| 0 | 70,0 | 42,1 |
| 1 | 70,0 | 42,1 |
| 2 | 70,0 | 42,1 |
| 3 | 70,0 | 42,1 |
| 4 | 70,0 | 42,1 |
| 5 | 70,0 | 42,1 |
| 6 | 70,0 | 42,1 |
| 7 | 70,0 | 42,1 |
| 8 | 70,0 | 42,1 |

Ресурсоснабжающая организация
Директор МУП «Теплосеть»



М.П. А.Ю. Пластинин

Главный инженер



Лобов Д.А.

Начальник ПТО



Румянцев А.Н.

Исполнитель
Генеральный директор
ООО «ДомЭксКом»



М.П. С.Г.Бородина



График зависимости температур сетевой воды в подающих и обратных трубопроводах тепловой сети от температуры наружного воздуха

(для котельной БКЗ)

| Температура наружного воздуха, °С | Температура в подающем трубопроводе сетевой воды, °С | Температура в обратном трубопроводе сетевой воды, °С |
|-----------------------------------|--|--|
| -25 | 95,0 | 70,0 |
| -24 | 93,2 | 68,8 |
| -23 | 91,4 | 67,6 |
| -22 | 89,6 | 66,4 |
| -21 | 87,8 | 65,2 |
| -20 | 86,0 | 64,0 |
| -19 | 84,3 | 62,7 |
| -18 | 82,5 | 61,5 |
| -17 | 80,7 | 60,3 |
| -16 | 78,9 | 59,1 |
| -15 | 77,1 | 57,9 |
| -14 | 75,3 | 56,7 |
| -13 | 73,5 | 55,5 |
| -12 | 71,7 | 54,3 |
| -11 | 69,9 | 53,1 |
| -10 | 68,1 | 51,9 |
| -9 | 66,3 | 50,7 |
| -8 | 64,6 | 49,4 |
| -7 | 62,8 | 48,2 |
| -6 | 61,0 | 47,0 |
| -5 | 59,2 | 45,8 |
| -4 | 57,4 | 44,6 |
| -3 | 55,6 | 43,4 |
| -2 | 53,8 | 42,2 |
| -1 | 52,0 | 41,0 |
| 0 | 50,2 | 39,8 |
| 1 | 48,4 | 38,6 |
| 2 | 46,7 | 37,3 |
| 3 | 44,9 | 36,1 |
| 4 | 43,1 | 34,9 |
| 5 | 41,3 | 33,7 |
| 6 | 39,5 | 32,5 |
| 7 | 37,7 | 31,3 |
| 8 | 35,9 | 30,1 |

Ресурсоснабжающая организация
Директор МУП «Теплосеть»

А.Ю. Пластинин
МП

Главный инженер _____ Лобов Д.А.

Начальник ПТО _____ Румянцев А.Н.

Исполнитель
Генеральный директор
ООО «ДомЭксКом»

С.Г.Бородина
МП

Порядок взаимодействия теплоснабжающих организаций с управляющими компаниями по запуску систем теплоснабжения.

1. Общие положения.

1.1. Взаимодействие теплоснабжающей организации (РСО) с исполнителем услуг по теплоснабжению (Управляющими компаниями) по заполнению и запуску тепловых сетей производится с исполнителем услуг по теплоснабжению, согласно предоставленным спискам.

1.2. Началу работ по запуску систем теплоснабжения предшествует распоряжение Главы администрации МО «О начале отопительного сезона» (периодического протапливания).

1.3. Информация о режимах функционирования теплоисточников и теплоснабжения потребителей предоставляется в ЕДС для контроля за ходом работ по запуску отопительных систем ежедневно до выведения систем на рабочий режим.

2. Порядок взаимодействия по запуску систем теплоснабжения.

2.1. Диспетчерской службой производится оповещение Управляющих компаний о времени начала заполнения теплотрасс. После получения информации, Управляющие компании путём обхода проверяют состояние запорной арматуры на абонентских вводах, которая должна быть закрыта с целью предотвращения выхода внутридомовой системы теплоснабжения из строя из-за нестабильного гидравлического режима при заполнении тепловых сетей.

2.2. При выходе систем теплоснабжения на устойчивый гидравлический режим циркуляции в соответствии с конкретным планом запуска, зависящим от факторов сложившихся на момент запуска, осуществляется поочерёдное подключение абонентов на циркуляцию.

2.3. Ориентировочный срок устойчивого выхода отопительных систем на рабочий режим – пять дней:

На создание циркуляции в системе – двое суток;

На заполнение внутридомовых систем и перезагрузок стояков – двое суток;

На выведение на устойчивый температурный режим по графику – сутки.

3. Обязанности сторон:

3.1. Ресурсоснабжающая организация обязана:

3.1.1. Немедленно сообщать Управляющим компаниям о возникновении всех ситуаций, препятствующих ранее оговоренному плану работ для предотвращения ненужных работ.

3.1.2. Сообщать о невозможности заранее оговоренного хода плана запуска связанного с непредвиденными обстоятельствами.

3.1.3. Немедленно ограничивать, вплоть до полного отключения участка сети, при грубом нарушении порядка запуска Управляющими компаниями правил заполнения и перезапуска систем, с целью предотвращения гидравлического удара и вывода из строя сетевого насосного оборудования.

3.2. Управляющие компании обязаны:

3.2.1. Соблюдать инструкции по эксплуатации внутридомовых систем теплоснабжения, описывающие порядок:

запуска и перезапуска системы отопления;

аварийного отключения системы отопления без слива и со сливом теплоносителя.

3.2.2. Исполнять распоряжения ЕДС по запуску систем отопления, соблюдая нормативные временные интервалы, своевременно сообщать об исполнении для осуществления достоверной обратной связи и принятия последующих действий.

- 3.2.3. Исключить возможность несанкционированных ЕДС действий по запуску (перезапуску) объектов, не допускать пуска отдельных стояков «на слив» на длительный промежуток времени, превышающий нормативное время.
- 3.2.4. Не допускать к проведению работ на внутридомовых системах теплоснабжения лиц, не имеющих соответствующей квалификации и допуска на проведение данного вида работ.
- 3.2.5. Немедленно сообщать в ЕДС о выявленных утечках теплоносителя на внутридомовых системах теплоснабжения.

4. Обязанности РСО при возникновении технологических нарушений на источниках теплоснабжения и тепловых сетях.

4.1. При возникновении технологических нарушений на источниках теплоснабжения, тепловых магистральных и распределительных сетях и тепловых вводах до границы эксплуатационной ответственности и балансовой принадлежности РСО обязана сообщить исполнителю услуг по теплоснабжению:

- о времени начала непредоставления услуг по теплоснабжению и ГВС или предоставления услуг ненадлежащего качества;
- о предполагаемых сроках ликвидации технологических нарушений;
- о необходимости проведения комплекса мероприятий исполнителем услуг по теплоснабжению для предотвращения угрозы выхода из строя внутридомовой системы теплоснабжения;
- об устранении технологического нарушения, времени выхода систем теплоснабжения и ГВС на расчётный режим.

5. Обязанности исполнителя услуг по теплоснабжению при возникновении технологических нарушений на внутридомовых системах теплоснабжения.

5.1. При возникновении на внутридомовых системах технологических нарушений, требующих проведения ремонтно-восстановительных работ, или плановых работ, связанных с отключением внутридомовых систем теплоснабжения, исполнитель услуг по теплоснабжению обязан сообщить в ЕДС:

- о времени начала отключения объектов теплоснабжения;
- о предполагаемых сроках ликвидации технологических нарушений, проведении плановых работ;
- о времени окончания работ по ликвидации технологических нарушений (плановых работ) с запросом на запуск внутридомовой системы теплоснабжения, который проводится исключительно по разрешению ЕДС.

6. Нормативно правовые акты, использованные при разработке настоящего Положения:

- Правила оценки готовности к отопительному периоду, утвержденные приказом Министерства энергетики Российской Федерации от 12.03.2013 г. № 103;
- Постановление Правительства РФ от 06.05.2011г. № 354 «О предоставлении коммунальных услуг собственникам и пользователям помещений в многоквартирных домах и жилых домов»;
- Правила и нормы технической эксплуатации жилищного фонда, утвержденные Постановлением Госстроя РФ № 170 от 27.09.2003г.

ПОДПИСИ СТОРОН.

Ресурсоснабжающая организация

Директор МУП «Теплосеть»



А.Ю. Пластинин



Исполнитель

Генеральный директор

ООО «ДомЭксКом»

С.Г.Бородина



Порядок взаимодействия ресурсоснабжающих организаций с управляющими компаниями при выявлении факта предоставления потребителям услуг по отоплению и (или) ГВС ненадлежащего качества и (или) с перерывами, превышающими установленную продолжительность.

1. Термины и определения

| | |
|---|---|
| потребители | лица, пользующиеся на праве собственности или ином законном основании помещениями в каждом многоквартирном доме и потребляющие коммунальные услуги: отопление и горячее водоснабжение |
| управляющая компания | юридическое лицо, независимо от организационно-правовой формы или индивидуальный предприниматель, управляющие многоквартирным домом на основании договора управления <i>(далее по тексту УК)</i> |
| ресурсоснабжающая организация | юридическое лицо независимо от организационно-правовой формы, осуществляющее продажу (поставку) коммунального ресурса в многоквартирные дома <i>(далее по тексту РСО)</i> |
| коммунальный ресурс | в рамках настоящего положения – тепловая энергия для нужд отопления и горячего водоснабжения |
| внутридомовые системы теплоснабжения | инженерные коммуникации (сети), и оборудование, являющиеся общим имуществом собственников помещений в многоквартирном доме, предназначенные для подачи коммунального ресурса по отоплению и ГВС от централизованных сетей инженерно-технического обеспечения до внутриквартирного оборудования. <i>(далее ВСТ)</i> |
| централизованные сети инженерно-технического обеспечения | совокупность трубопроводов, коммуникаций и других сооружений, предназначенных для подачи коммунального ресурса к внутридомовым инженерным системам <i>(далее ЦСИТО)</i> |
| горячее водоснабжение | круглосуточное обеспечение потребителя горячей водой, соответствующей по качеству параметрам, определенным Правилами предоставления коммунальных услуг собственникам и пользователям помещений в многоквартирных домах и жилых домов, утверждённым постановлением Правительства РФ от 06.05.2011 № 354 <i>(далее ГВС)</i> |
| отопление | поддержание в жилом помещении температуры воздуха, соответствующей Правилам предоставления коммунальных услуг собственникам и пользователям помещений в многоквартирных домах и жилых домов, утверждённых постановлением Правительства РФ от 06.05.2011 № 354 |
| точка замера параметров коммунального ресурса | для отопления и горячего водоснабжения при отсутствии ОДПУ - ввод в многоквартирный дом, при наличии ОДПУ – место соединения коллективного узла учета с соответствующей инженерной сетью, входящей в многоквартирный дом <i>(далее точка замера)</i> |
| диспетчерская служба ресурсоснабжающей организации | диспетчерская служба ресурсоснабжающей организации <i>(далее ДС РСО)</i> |

2. Порядок обмена информацией при поступлении жалобы о предоставлении коммунальных услуг потребителям ненадлежащего качества и (или) с перерывами, превышающими установленную продолжительность

2.1. При поступлении жалобы от потребителя о предоставлении коммунальных услуг ненадлежащего качества и (или) с перерывами, превышающими установленную продолжительность в ДС РСО, и сотруднику ДС РСО известно, что причины нарушения качества коммунальной услуги возникли по вине РСО, то он обязан:

- сообщить о причине обратившемуся потребителю;
- принять меры для устранения неисправностей или нарушений.

2.2. При поступлении жалобы от потребителя о предоставлении коммунальных услуг ненадлежащего качества и (или) с перерывами, превышающими установленную продолжительность в ДС РСО, и сотруднику ДС РСО неизвестны причины нарушения качества коммунальной услуги, то он обязан:

- занести в журнал адрес, Ф.И.О., контактный телефон, нарушение и вид коммунальной услуги, дату и время поступления сообщения;
- незамедлительно передать полученную от потребителя информацию в соответствующую УК с обязательной отметкой в журнале даты, времени и Ф.И.О., принявшего сообщение.

2.3. При поступлении жалобы от потребителя о предоставлении коммунальных услуг ненадлежащего качества и (или) с перерывами, превышающими установленную продолжительность в УК, и сотруднику УК известно, что причины нарушения качества коммунальной услуги связаны с неисправностями или нарушениями на ВСТ, то он обязан:

- сообщить о причине обратившемуся потребителю;
- принять меры для устранения неисправностей или нарушений.

2.4. При поступлении жалобы от потребителя о предоставлении коммунальных услуг ненадлежащего качества и (или) с перерывами, превышающими установленную продолжительность в УК, и сотруднику УК неизвестны причины нарушения качества коммунальной услуги, то он обязан:

- занести в журнал адрес, Ф.И.О., контактный телефон, нарушение и вид коммунальной услуги, дату и время поступления сообщения;
- в течение 2-х часов передать полученную от потребителя информацию в ДС РСО с обязательной отметкой в журнале даты, времени и Ф.И.О., принявшего сообщение.

2.5. При проведении проверки жалобы о предоставлении коммунальных услуг потребителям ненадлежащего качества и (или) с перерывами, превышающими установленную продолжительность третьей стороной (Роспотребнадзор, Прокуратура и т.д.), УК за сутки уведомляет об этом РСО с указанием даты и времени проверки, при условии, что УК известно о проведении проверки за сутки.

3. Порядок реагирования на жалобу о предоставлении потребителям коммунальных услуг ненадлежащего качества и (или) с перерывами, превышающими установленную продолжительность

3.1. ВСТ обслуживает УК.

3.1.1. Жалоба поступила в УК.

3.1.1.1. УК принимает меры по установлению факта предоставления коммунальных услуг ненадлежащего качества и (или) с перерывами, превышающими установленную продолжительность и его причин, для чего:

- самостоятельно производит замеры параметров теплоносителя;
- осматривает ВСТ;

3.1.1.2. В случае обнаружения неисправности ВСТ, нарушения схем и превышения расчетных нагрузок, принимает меры по их устранению незамедлительно.

3.1.1.3. При обнаружении факта предоставления коммунальных услуг потребителям ненадлежащего качества и (или) с перерывами, превышающими установленную продолжительность, незамедлительно сообщает в ДС РСО о причинах и приблизительных сроках устранения;

3.1.1.4. После устранения причины предоставления коммунальных услуг ненадлежащего качества и (или) с перерывами, превышающими установленную продолжительность, УК передает в ДС РСО информацию об этом.

3.1.1.5. В случае, если явных причин предоставления коммунальных услуг ненадлежащего качества и (или) с перерывами, превышающими установленную продолжительность, не выявлено или параметры качества ресурса в точке замера не соответствуют, установленным Договором № 615 от 01.09.2018 г. и Приложению № 4 к нему, УК составляет Акт и передает жалобу в ДС РСО в соответствии с п.2.4.

3.1.1.6. После получения жалобы от УК сотрудник ДС РСО незамедлительно передает жалобу в тепловую инспекцию РСО.

3.1.1.7. При обнаружении факта предоставления коммунальных услуг потребителям ненадлежащего качества и (или) с перерывами, превышающими установленную продолжительность, по причине РСО, тепловая инспекция РСО незамедлительно сообщает в ДС РСО о приблизительных сроках устранения, в свою очередь ДС РСО сообщает об этом в УК;

3.1.1.8. При соответствии параметров теплоносителя в точке замера, установленным Договором № 615 от 01.09.2018 г. и Приложению № 6 к нему, УК через ДС РСО согласовывает время для проведения обследования с РСО. По итогам осмотра совместно составляется акт с выдачей рекомендаций и сроков их выполнения.

3.1.1.9. УК сообщает в РСО о выполнении рекомендаций.

3.1.2. Жалоба поступила в ДС РСО.

3.1.2.1. В случае, если причины предоставления коммунальных услуг ненадлежащего качества и (или) с перерывами, превышающими установленную продолжительность не известны сотруднику ДС РСО, то он передает жалобу в соответствующую УК, согласно п. 2.2. настоящего Положения.

3.1.2.2. При получении жалобы, переданной в соответствии с п. 3.1.2.1. УК предпринимает действия, описанные в п. 3.1.1. настоящего Положения.

4. Порядок установления факта предоставления услуг по отоплению и ГВС потребителям ненадлежащего качества и (или) с перерывами, превышающими установленную продолжительность

4.1. Если после совершения действий, описанных в п. 3 настоящего Положения, факт предоставления коммунальных услуг ненадлежащего качества и (или) с перерывами, превышающими установленную продолжительность установлен, и предварительное заключение указывает на причину, независимую от УК, то для подтверждения факта предоставления потребителям коммунальных услуг ненадлежащего качества и (или) с перерывами, превышающими установленную продолжительность:

– УК по средствам факсимильной связи или путем направления телефонограммы вызывает представителя РСО через ДС РСО, предварительно согласовав с потребителем дату и время проверки.

В случае если представитель РСО не может участвовать в проведении проверки в указанные время и дату, то ДС РСО обязана, по средствам факсимильной связи или путем направления телефонограммы, сообщить в УК о невозможности участия в проверке, не позднее, чем за 3 часа до предполагаемого времени проведения проверки.

4.2. Представитель РСО и УК совместно производят следующие действия для установления причин и подтверждения факта предоставления коммунальных услуг ненадлежащего качества и (или) с перерывами, превышающими установленную продолжительность:

- осуществляют проведение замеров в точке замера, с использованием установленных там КИП и (или) с использованием иных средств измерений, прошедших государственную поверку и регистрацию, имеющими соответствующий сертификат;
- осмотр ВСТ;
- осуществляют измерение температуры воздуха в жилых помещениях с использованием приборов, прошедших государственную поверку и регистрацию, имеющими соответствующий сертификат (ГОСТ 30494-2011). Измерение температуры воздуха в жилых помещениях осуществляется в комнате (при наличии нескольких комнат – в наибольшей по площади жилой комнате), в центре плоскостей, отстоящих от внутренней поверхности наружной стены и обогревающего элемента на 0,5 м и в центре помещения (точке пересечения диагональных линий помещения) на высоте 1 м.

4.3. По результатам проверки составляется трехсторонний акт о предоставлении услуги по отоплению и (или) ГВС ненадлежащего качества и (или) с перерывами, превышающими установленную продолжительность, который подписывается представителями РСО, представителем УК и потребителем (или его представителем). Приложение № 6 к настоящему Положению.

4.4. Если в ходе проверки факт нарушения качества коммунальной услуги не подтвердится, то в акте проверки указывается об отсутствии факта нарушения качества коммунальной услуги.

4.5. При уклонении кого-либо из заинтересованных участников проверки от подписания акта проверки, в него вносится запись «от подписи отказались».

5. Порядок перерасчёта платы за предоставление потребителям коммунальных услуг ненадлежащего качества и (или) с перерывами, превышающими установленную продолжительность

5.1. Датой начала предоставления потребителям коммунальных услуг ненадлежащего качества и (или) с перерывами, превышающими установленную продолжительность, для осуществления перерасчета считается:

- время и дата регистрации в УК жалобы о предоставлении потребителям коммунальных услуг ненадлежащего качества и (или) с перерывами, превышающими установленную продолжительность для многоквартирных домов ВСТ, в которых обслуживает УК;
- время и дата регистрации в ДС РСО жалобы о предоставлении потребителям коммунальных услуг ненадлежащего качества и (или) с перерывами, превышающими установленную продолжительность для многоквартирных домов ВСТ;
- время, дата указанные в трёхстороннем акте, в случае невыполнения п. 3.1.

5.2. Период предоставления потребителям коммунальных услуг ненадлежащего качества и (или) с перерывами, превышающими установленную продолжительность, считается оконченным:

- со дня подписания представителями РСО или УК и потребителем (или его представителем) акта об устранении недостатков (возобновлении) предоставления коммунальных услуг надлежащего качества.

5.3. По факту, подтверждённому сведениями ДС РСО (предоставляемыми УК ежемесячно не позднее 30 числа), а также актами о предоставлении потребителям коммунальных услуг ненадлежащего качества и (или) с перерывами, превышающими установленную

продолжительность, составленными в соответствии с разделом 4 настоящего Положения потребителям производится перерасчет:

5.3.1. за счет средств РСО, если предоставление потребителям коммунальных услуг ненадлежащего качества и (или) с перерывами, превышающими установленную продолжительность возникло по вине РСО, в т.ч:

– из-за технологических нарушений на теплоисточниках и наружных тепловых сетях.

5.3.2. за счет средств УК, если предоставление потребителям коммунальных услуг ненадлежащего качества и (или) с перерывами, превышающими установленную продолжительность, возникло по вине УК:

– из-за технологических нарушений на ВСТ;

– по причине невыполнения (выполнения в неполном объеме) рекомендаций РСО по подготовке объектов к отопительному сезону, если указанные рекомендации могли повлиять на качество коммунальной услуги отопление и (или) ГВС;

– несоответствия требований, представленных в нормативно-правовых актах к ограждающим конструкциям и несанкционированного изменения проектных решений систем общего пользования.

5.4. Виновность сторон определяется в ходе установления факта предоставления потребителям коммунальных услуг ненадлежащего качества и (или) с перерывами, превышающими установленную продолжительность, в соответствии с порядком, отраженным в п. 4 настоящего Положения и отражается в акте о предоставлении коммунальных услуг ненадлежащего качества и (или) с перерывами, превышающими установленную продолжительность. Приложение № 6 к настоящему Положению.

5.5. Если предоставление потребителям коммунальных услуг ненадлежащего качества и (или) с перерывами, превышающими установленную продолжительность, возникли в результате технологических нарушений, аварий характера ЧС, связанных с форс-мажорными обстоятельствами или по вине третьих лиц, перерасчет производится в индивидуальном порядке и согласовывается с местными органами самоуправления.

6. Нормативно правовые акты, использованные при разработке настоящего Положения

6.1. Правила оценки готовности к отопительному периоду, утвержденные приказом Министерства энергетики Российской Федерации от 12.03.2013 г. № 103;

6.2. Правила предоставления коммунальных услуг собственникам и пользователям помещений в многоквартирных домах и жилых домов, утвержденные постановлением Правительства РФ от 06.05.2011г. № 354 «О предоставлении коммунальных услуг собственникам и пользователям помещений в многоквартирных домах и жилых домов»;

6.3. Правила и нормы технической эксплуатации жилищного фонда, утвержденные Постановлением Госстроя РФ № 170 от 27.09.2003г.

7. Подписи сторон

Ресурсоснабжающая организация

Директор МУП «Теплосеть»

А.Ю.Пластинин



Исполнитель

Генеральный директор

ООО «ДомЭксКом»

С.Г.Бородина



Су-
МШ

**о предоставлении коммунальной услуги по отоплению и (или) ГВС ненадлежащего качества и (или) с перерывами, превышающими установленную продолжительность:
по адресу: г. Домодедово**

от «__» _____ 20__ года

Комиссия в составе:

| Представители Ресурсоснабжающей организации | | | Представители Исполнителя | | |
|---|--------|------------------|---------------------------|--------|-----------|
| № п/п | Ф.И.О. | Должность | № п/п | Ф.И.О. | Должность |
| 1. | | Контролер ТИ РСО | 1. | | |

В присутствии потребителя (представителя потребителя): _____ (Ф.И.О.)

Провела проверку факта оказания некачественной услуги отопления (ГВС) или отсутствия услуги отопления (ГВС) (*нужное подчеркнуть*), для чего с использованием измерительных приборов:

| Наименование прибора | Марка |
|----------------------|-------|
| пирометр | |
| термометр | |
| тепловизор | |

1. Осуществлены зафиксированные замеры параметров теплоносителя на вводе в жилой дом/ ИТП многоквартирного дома:

| Параметры теплоносителя на вводе в МКД, °С | Параметры теплоносителя после элеваторного узла/ ИТП, °С | Дополнительные параметры (ГВС) | Давление (в системе отопления ГВС) кг/см ² |
|--|--|--------------------------------|---|
| T ₁ = | T ₁ = | T ₃ = | |
| T ₂ = | T ₂ = | T ₄ = | |

2. Произведен контрольный замер:

| Температуры воздуха в подъезде, °С | Температуры стен комнаты, наибольшей по площади, °С |
|------------------------------------|---|
| | |

3. Произведен контрольный замер температуры воздуха и (или) ГВС (*нужное подчеркнуть*) в *жилом помещении*

| Коммунальная услуга | Место проведения замеров | Результаты замеров, °С |
|----------------------------|--------------------------|------------------------|
| Отопление | | |
| ГВС (кухня/ванная комната) | | |

4. При обследовании выявлено:

| Ограждающие конструкции | материал | Техническое состояние (<i>нужное подчеркнуть</i>) |
|-------------------------|----------|---|
| окна | | Удовлетворительное, неудовлетворительное |
| двери | | Удовлетворительное, неудовлетворительное |
| стены | | Удовлетворительное, неудовлетворительное |

5. В предшествующих по стояку квартирах № __, __, __, __, __, __, отопительные приборы по типу и поверхности соответствует проекту, не соответствует проекту (*нужное подчеркнуть*).

6. Рекомендации РСО по МКД выполнены, не выполнены (*нужное подчеркнуть*)

7. Выводы предоставление коммунальной услуги по отоплению и (или) ГВС ненадлежащего качества и (или) с перерывами, превышающими установленную продолжительность явилось причиной зависящей от РСО, УК, потребителя (*нужное подчеркнуть*).

Дополнительная информация _____

Подписи представителей МУП «Теплосеть» _____

Подписи представителей УК _____